

0008707	100
09.2005	

Single Direction Plates
Vorwärtslaufende Platten
Planchas Vibradoras Unidireccionales
Plaques Vibrantes à sens de marche unique

VP 1550

Parts Book
Ersatzteile
Lista de Repuestos
Liste de Pièces de Rechange



A nameplate listing the Model Number, Item Number, Revision, and Serial Number is attached to each unit. Please record the information found on this plate so it will be available should the nameplate become lost or damaged. When ordering parts or requesting service information, you will always be asked to specify the model, item number, revision number, and serial number of the unit.

Ein Typenschild mit Typ, Artikelnummer, Version und Maschinen-Nummer ist an jedem Gerät angebracht. Die Daten von diesem Schild bitte notieren, damit sie auch bei Verlust oder Beschädigung des Schildes noch vorhanden sind. Der Typ, die Artikel-Nummer, die Versions- Nummer und die Maschinen-Nummer sind bei der Ersatzteilbestellung oder Nachfragen bezüglich Service-Informationen stets erforderlich.

Una placa de identificación con el modelo, número de referencia, nivel de revisión y número de serie ha sido añadida en cada máquina. Favor de anotar los datos en la placa en caso de que la placa de identificación sea destruida o perdida. En todos los pedidos para repuestos necesita siempre el modelo, el número de referencia, el nivel de revisión y el número de serie de la máquina en cuestión.

Une plaque signalétique mentionnant le modèle, le numéro de référence, le niveau de revision et le numéro de série est fixée sur chaque machine. Veuillez noter les informations relevées sur cette plaque de façon à ce qu'elles soient toujours disponibles si la plaque signalétique venait à être perdue ou endommagée. Lorsque vous commandez des pièces détachées ou vous sollicitez des informations après-vente, on vous demandera toujours de préciser le modèle, le numéro de référence, le niveau de revision et le numéro de série de la machine.

***My machine's numbers are / Die Nummern meines Gerätes sind /
Los números de mi máquina son / Les numéros de ma machine son :***

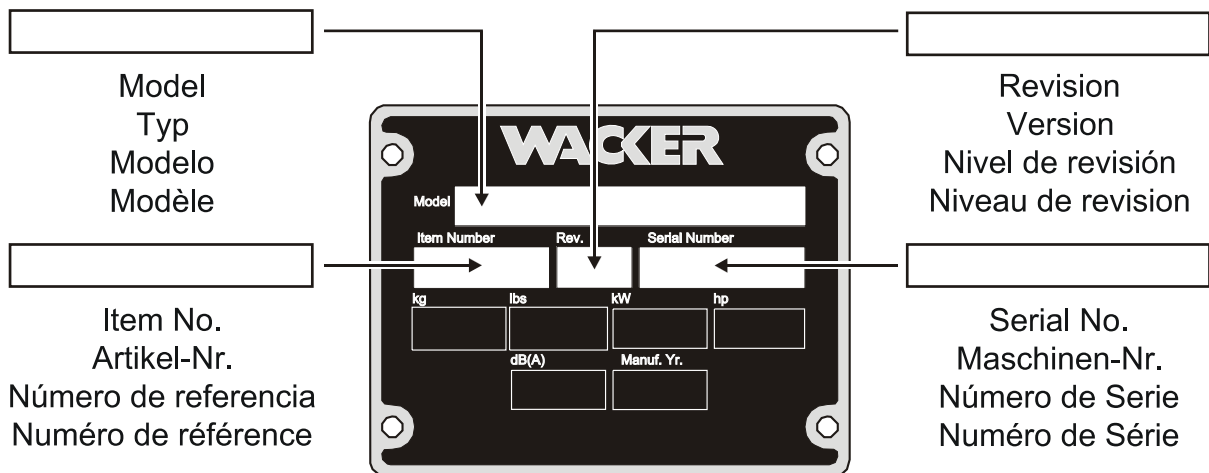

Part Numbers appearing in boldface type are recommended spare parts. This means that these parts are subject to wear under normal operating conditions and may require periodic service or replacement. It is recommended that these items be stocked to meet the expected service requirements of this model. Actual stocking quantities of these and other parts used in more extensive repairs will depend on the service practices of each customer.

Bei den in den Ersatzteillisten fettgedruckten Nummern handelt es sich um empfohlene Ersatzteile. Dies bedeutet, daß diese Teile bei normalen Anwendungsbedingungen natürlicher Abnutzung ausgesetzt sind und gelegentlich ersetzt oder überarbeitet werden müssen. Es wird geraten, diese Teile auf Lager bereit zu haben, um für Service-Arbeiten an diesem Gerät vorbereitet zu sein. Lagerbestände für diese und andere Teile, welche für ausgiebigere Reparaturarbeiten benötigt werden, können je nach Service-Gewohnheiten der einzelnen Kunden variieren.

Los números de partes en negritas en las Listas Ilustradas de Partes son los repuestos recomendados, ésto quiere decir que estas partes se desgastarán bajo circunstancias de funcionamiento normales y pueden requerir servicio periódico o su reemplazo. Se recomienda que el cliente mantenga un abastecimiento adecuado de estas partes para poder satisfacer la demanda requerida por el servicio a la máquina. La cantidad de repuestos que el cliente necesitará para reparaciones dependerá de la póliza de servicio de cada cliente.

Les numéros de pièces imprimés en caractères gras dans les Listes des Pièces Détachées de ce manuel sont les pièces détachées recommandées par la Wacker. Cela veut dire que ces pièces sont sujettes à usure dans des conditions de travail normales et peuvent nécessiter de l'entretien ou leur remplacement. Nous recommandons que vous disposez d'un stock de ces pièces pour pouvoir satisfaire la demande d'entretien de cette machine. Le client doit décider lui-même de la quantité exacte de pièces de rechange qu'il disposera dans ses stocks.

Guide Handle/Baseplate/Exciter Führungsbügel/Grundplatte/Erreger Manija/Basa/Excitador Poignée/Base/Excitatrice	8
Beltguard/Clutch Riemenschutz/Kupplung Guardacorrea/Embrague Protection de Courroie/Embrayage	12
Clutch Kupplung Embrague Embrayage	14
Labels Aufkleber Calcomanias Autocollants	16
Engine-WM170 WM170 Motor Motor WM170 Moteur WM170	19
Crankcase Assembly Kurbelgehäuse Komplet Caja de Manivela Completa Boîte de Manivelle Complète	20
Crankshaft/Piston/Connecting Rod Kurbelwelle/Kolben/Pleuel Cigüeñal/Pistón/Biela Vilebrequin/Piston/Bielle	24
Camshaft/Muffler/Valves-New Style Nockenwelle/Auspufftopf/Ventile (neue Art) Arbol de Levas/Silenciador/Válvulas (nuevo-estilo) Arbre à Cames/Pot d'Échappement/Soupapes (dernier modèle)	26
Camshaft/Muffler/Valves-Old Style Nockenwelle/Auspufftopf/Ventile (alte Art) Arbol de Levas/Silenciador/Válvulas (viejo-estilo) Arbre à Cames/Pot d'Échappement/Soupapes (vieux modèle)	30
Air Cleaner Assembly Luftfilter Komplet Filtro del Aire Completo Filtre à Air Complet	34
Governor Lever Reglerhebel Palanca del Gobernador Lever Régulateur	36
Blower Housing Lüftergehäuse Cubierta Bouclier	38
Starter Complete Starter Komplet Juego de Arrancador Jeu de Démarreur	40
Tank Assembly Tankzusammenbau Montaje del Tanque Montage du Réservoir	42

Carburetor Vergaser Carburador Carburateur	44
Flywheel/Ignition Coil Schwungrad/Zündspule Volante/Bobina de Encendido Volant /Bobine d'Allumage	46
Accessories Sonderzubehör Accesorios Accessoires	49
Water System Kit Berieselungsanlage Juego de Sistema de Agua Jeu de Système d'Eau	50
Wheel Kit Radsatz Juego de Rueda Jeu de Roue	52
Protective Pad Kit Plattengleitvorrichtung Colchoneta para losas Dispositif à pavés	54

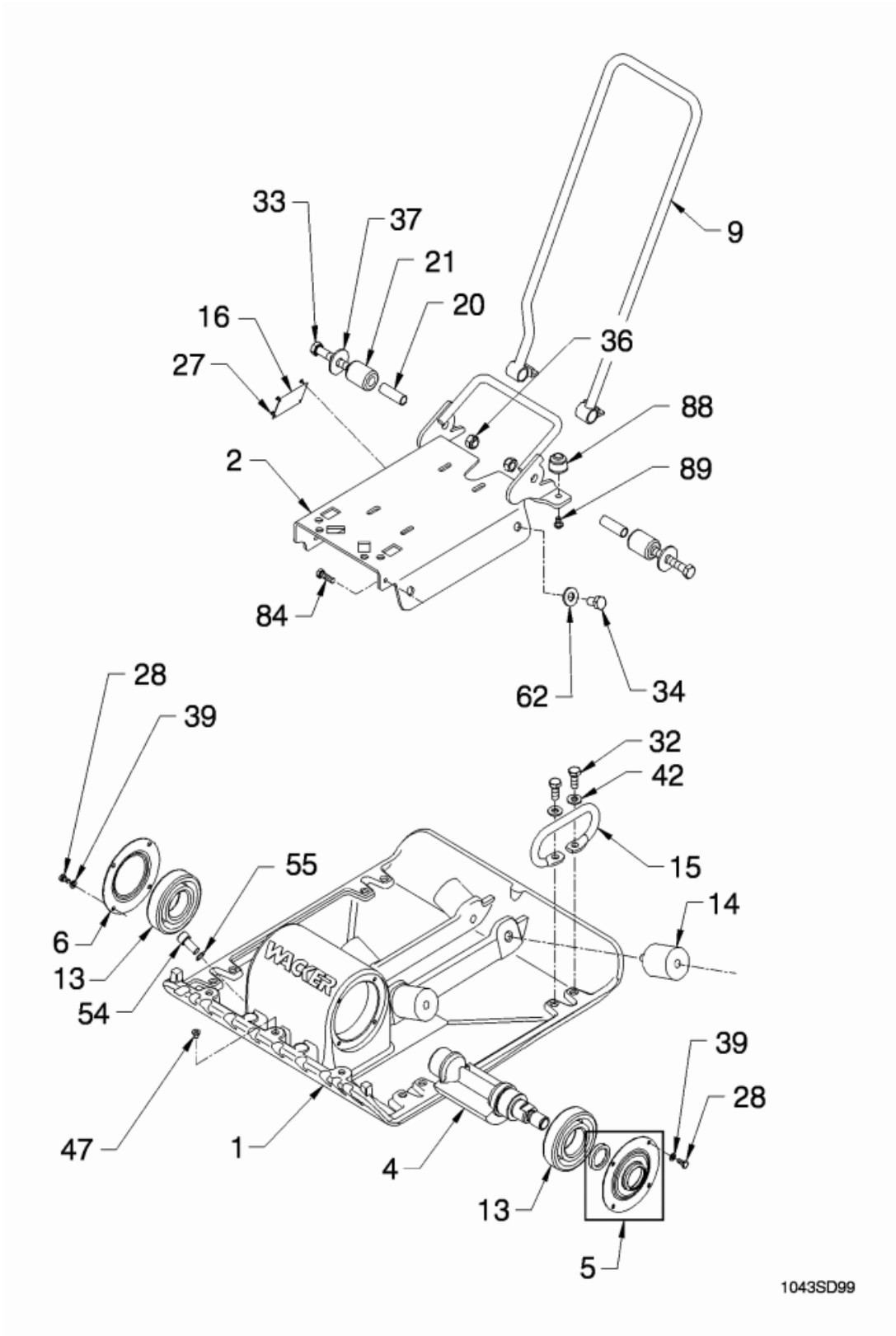

Ref. Pos.	Part No. Artikel Nr.	Qty. St.	Description Beschreibung	Descripción Description	Measur./Abm.	Norm
					Torque/Drehm.	Sealant Schmierstoff
1	0115829	1	Baseplate Grundplatte	Plancha-basa Base	50cm	
2	0119504	1	Console Bedienungskonsole	Pupitre de mando Panneau de contrôle		
4	0116137	1	Shaft Welle	Eje Arbre	50cm	
5	0155431	1	End cap w/seal Endkappe mit Dichtung	Tapa con empaque Couvercle avec joint		
6	0117630	1	Cap Kappe	Tapa Couvercle		
9	0119307	1	Kit-guide handle Führungsbügelsetz	Juego-manija Jeu-poignée		
13	0117024	2	Ball bearing Kugellager	Rodamiento de bolas Roulement à billes		
14	0130000	4	Shockmount Puffer	Amortiguador Silentbloc	50 x 55 74Nm/54ft.lbs	
15	0115112	4	Lifting handle Tragegriff	Manija de levante Poignée de relèvement		
20	0114254	2	Handle mounting bushing Buchse	Buje Douille		
21	0117862	2	Bushing Buchse	Buje Douille		
27	2005946	4	Screw Schraube	Tornillo Vis	3-48 x 5/32	
28	0012357	8	Hex head screw Sechskantschraube	Tornillo Vis à tête hexagonale	M6 x 12 8Nm/5ft.lbs	
32	0011440	8	Hex head screw Sechskantschraube	Tornillo Vis à tête hexagonale	M10 x 25 38Nm/28ft.lbs	
33	0011306	2	Hex head screw Sechskantschraube	Tornillo Vis à tête hexagonale	M12 x 75 38Nm/28ft.lbs	
34	0012368	4	Hex head screw Sechskantschraube	Tornillo Vis à tête hexagonale	M12 x 20 74Nm/54ft.lbs	
36	0010366	2	Locknut Sicherungsmutter	Contratuerca Contre-écrou	M12 38Nm/28ft.lbs	
37	0114766	2	Flat washer Scheibe	Arandela elástica Rondelle de ressort	0,531 x 1,625 x 0,12	
39	0010649	8	Lockwasher Federring	Arandela elástica Rondelle de ressort	A6	
42	0033988	8	Lockwasher Federring	Arandela elástica Rondelle de ressort	10	
47	0074985	3	Plug (threaded) Schraubverschluß	Tapón roscado Bouchon		
54	0011530	1	Screw-socket head Sechskant-Schraube	Tornillo hueco Vis à six-pans creux	M12 x 25 74Nm/54ft.lbs	
55	0013444	1	Ring seal Dichtungsring	Anillo sellador Rondelle à étancher	A12 x 18	
62	0031565	4	Lockwasher Federring	Arandela elástica Rondelle de ressort	12	
84	0011457	1	Screw-hex head Sechskantschraube	Tornillo principal del hexágono Vis principale d'hexagone	M8 x 25 25Nm/18ft.lbs	

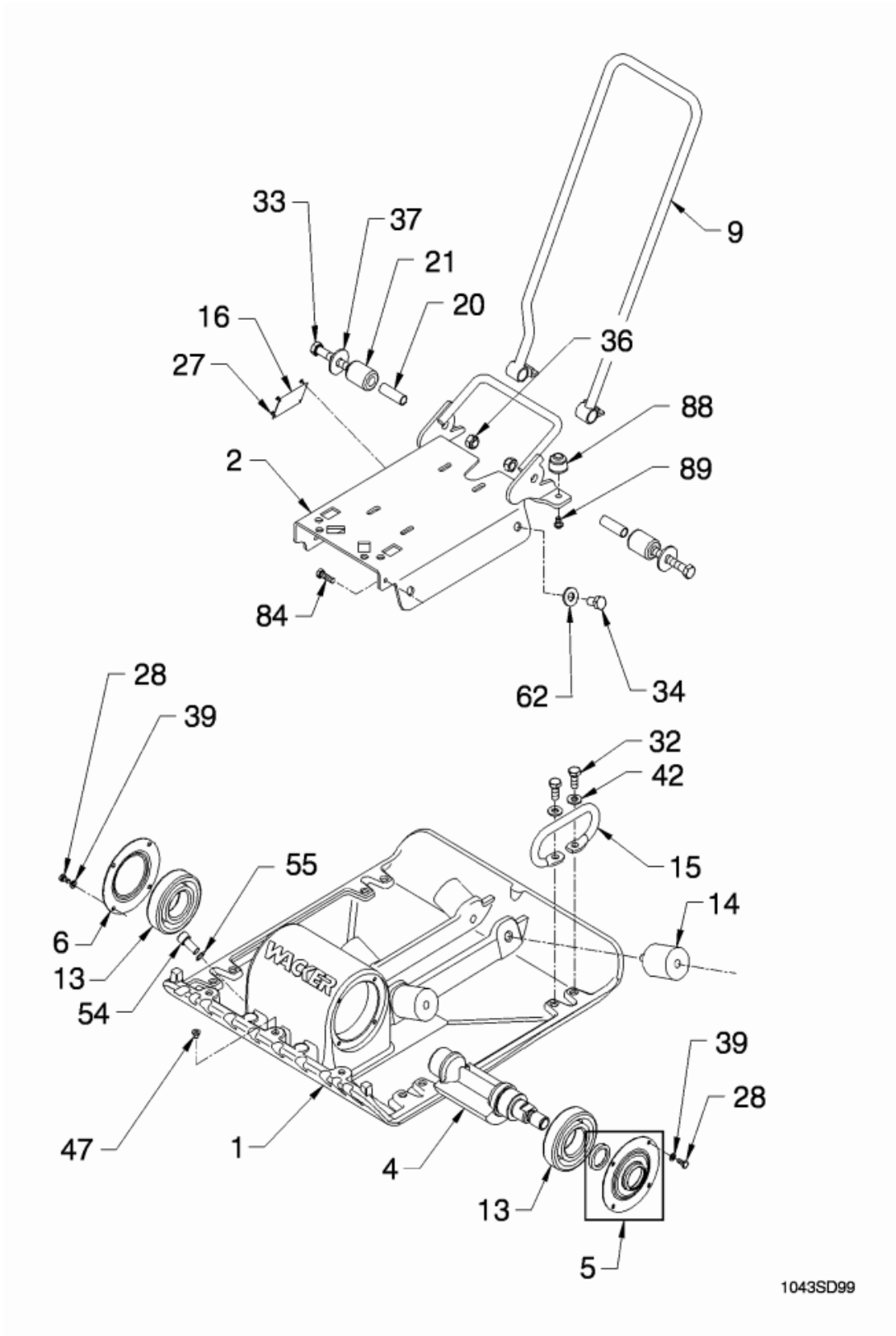

Ref. Pos.	Part No. Artikel Nr.	Qty. St.	Description Beschreibung	Descripción Description	Measurement/Abm.	Norm
					Torque/Drehm.	Sealant Schmierstoff
88	0105056	2	Shockmount Puffer	Amortiguador Silentbloc	M30 x 20	
89	0085172	2	Screw Schraube	Tornillo Vis	M8 x 12 21Nm/15ft.lbs	

Beltguard/Clutch
Riemenschutz/Kupplung
Guardacorrea/Embrague
Protection de Courroie/Embrayage

VP 1550

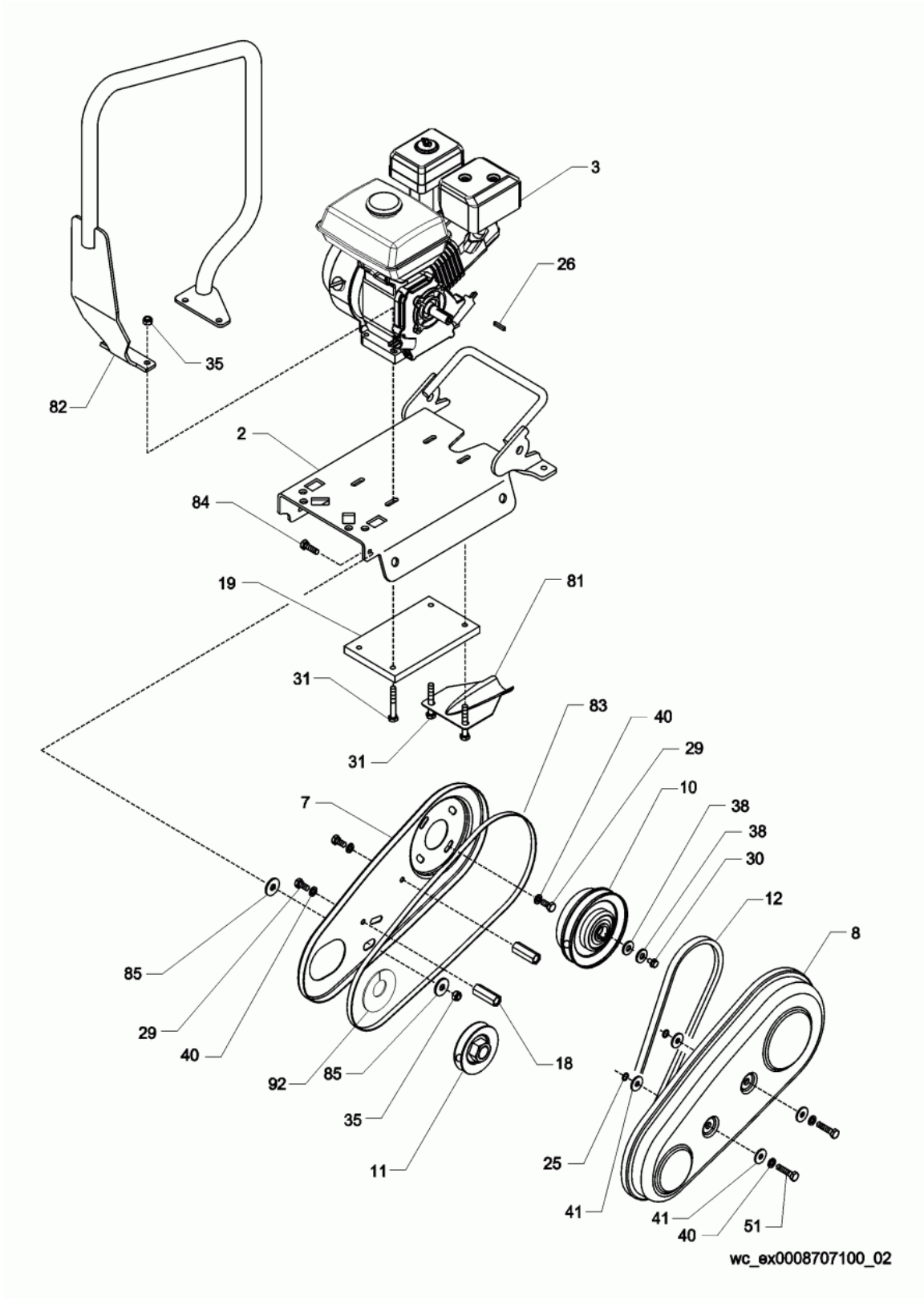

Ref. Pos.	Part No. Artikel Nr.	Qty. St.	Description Beschreibung	Descripción Description	Measurem./Abm.	Norm
					Torque/Drehm.	Sealant Schmierstoff
2	0119504	1	Console Bedienungskonsole	Pupitre de mando Panneau de contrôle		
3	0156969	1	Engine-WM170 WM170 Motor	Motor WM170 Moteur WM170		
7	0117798	1	Beltguard Riemenschutz	Guardacorrea Protection de courroie		
8	0116829	1	Beltguard Riemenschutz	Guardacorrea Protection de courroie		
10	0130031	1	Clutch Kupplung	Embrague Embrayage		
11	0114177	1	Pulley Scheibe	Polea Poulie		
12	0117023	1	V-belt Keilriemen	Correa en V Courroie trapézoïdale		
18	0114762	2	Beltguard mount Riemenschutzkonsole	Ménsula del guardacorrea Console de la protection de courroie		
19	0114763	1	Console Bedienungskonsole	Pupitre de mando Panneau de contrôle		
25	0089385	2	O-Ring O-Ring	Anillo-O Joint torique	3/8 x 1/16in	
26	0156464	1	Woodruff key Woodruffkeil	Chaveta Woodruff Clavette Woodruff		
29	0012361	6	Hex head screw Sechskantschraube	Tornillo Vis à tête hexagonale	M8 x 16 21Nm/15ft.lbs	
30	0012362	1	Hex head screw Sechskantschraube	Tornillo Vis à tête hexagonale	M8 x 20 21Nm/15ft.lbs	
31	0011451	4	Hex head screw Sechskantschraube	Tornillo Vis à tête hexagonale	M8 x 55 25Nm/18ft.lbs	
35	0010367	5	Locknut Sicherungsmutter	Contratuerca Contre-écrou	M8 21Nm/15ft.lbs	
38	0025636	2	Flat washer Scheibe	Arandela elástica Rondelle de ressort	5/16-24in	
40	0012397	8	Lockwasher Federring	Arandela elástica Rondelle de ressort	B8	
41	0010374	4	Fender washer Unterlegscheibe	Arandela Rondelle	B8,4	
51	0011340	2	Hex head screw Sechskantschraube	Tornillo Vis à tête hexagonale	M8 x 35 25Nm/18ft.lbs	
81	0117485	1	Oil drain Ölwanne	Chapa de purgado Cuvette d'huile		
82	0117438	1	Lifting handle Tragegriff	Manija de levante Poignée de relèvement		
83	0130022	1	Molding Profilgummi	Moldura Garniture		
84	0011457	1	Screw-hex head Sechskantschraube	Tornillo principal del hexágono Vis principale d'hexagone	M8 x 25 25Nm/18ft.lbs	
85	1005118	2	Flat steel washer Scheibe	Arandela Rondelle		
92	0130040	1	Guard-stone Steinschutz	Guardapiedra Pare-pierres		

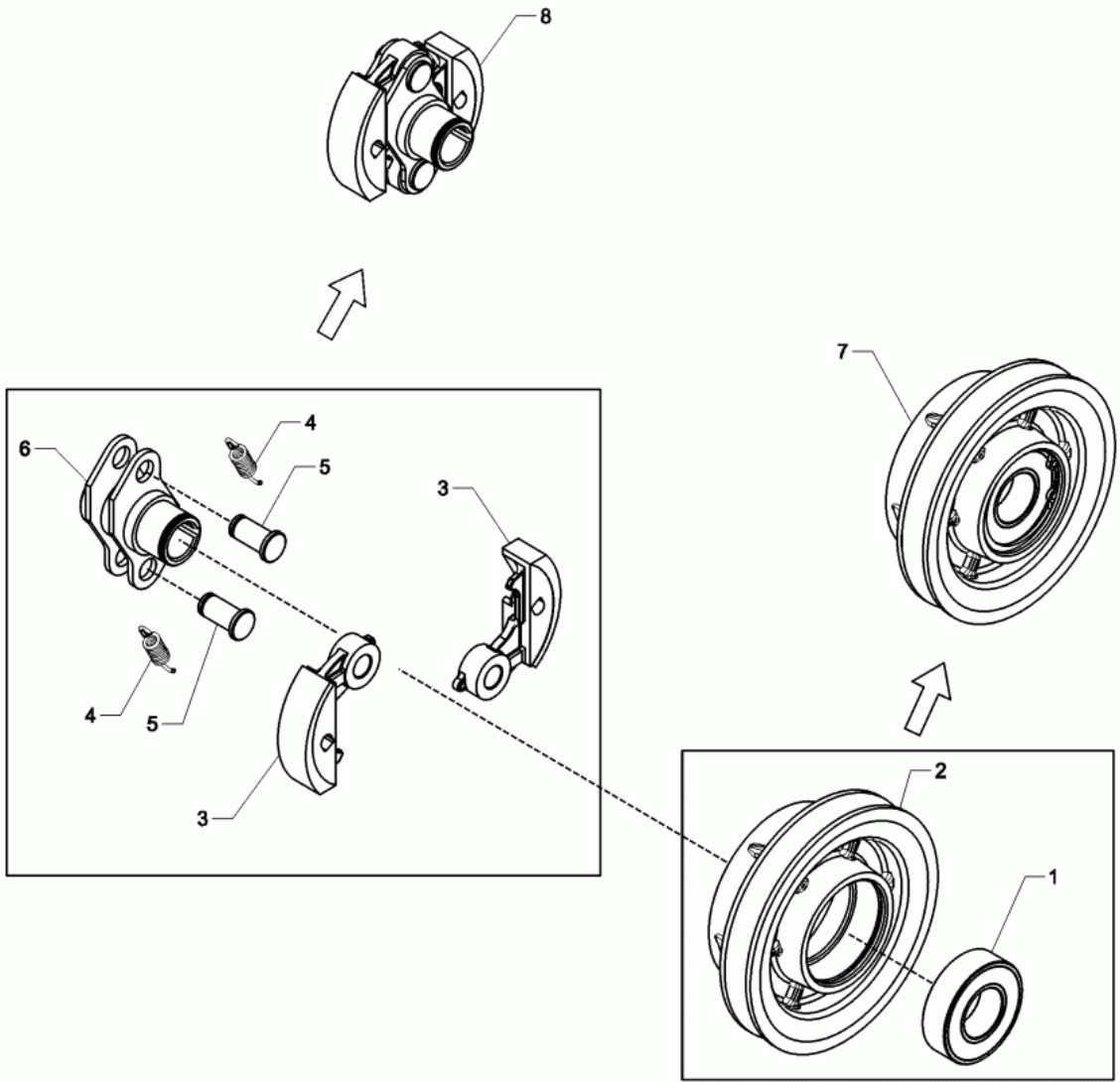

wc_ex0130031001_03

Ref. Pos.	Part No. Artikel Nr.	Qty. St.	Description Beschreibung	Descripción Description	Measurement./Abm.	Norm
					Torque/Drehm.	Sealant Schmierstoff
0	0130031	1	Clutch Kupplung	Embrague Embrayage		
1	0130161	1	Ball bearing Kugellager	Rodamiento de bolas Roulement à billes		
2	0130159	1	Clutch drum Fliehkraftglocke	Campana de embrague Carter d'embrayage		
3	0130153	2	Shoe-clutch Belagbügel	Peso de embrague Poids d'embrayage		
4	0130158	2	Spring Feder	Resorte Ressort		
5	0130157	2	Pin Stift	Pasador Goupille		
6	0130154	1	Hub-clutch Kupplungsnahe	Cubo del embrague Moyeu d'embrayage		
7	0130149	1	Clutch drum Fliehkraftglocke	Campana de embrague Carter d'embrayage		
8	0130048	1	Shoe-clutch Belagbügel	Peso de embrague Poids d'embrayage		

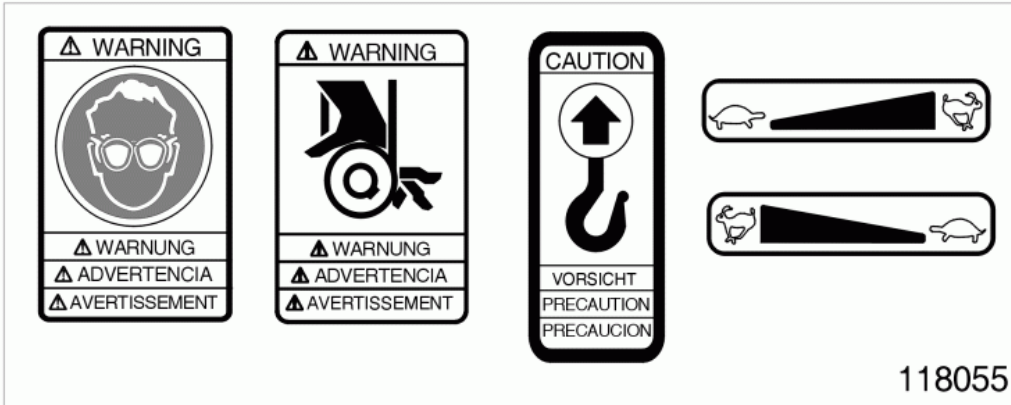

1

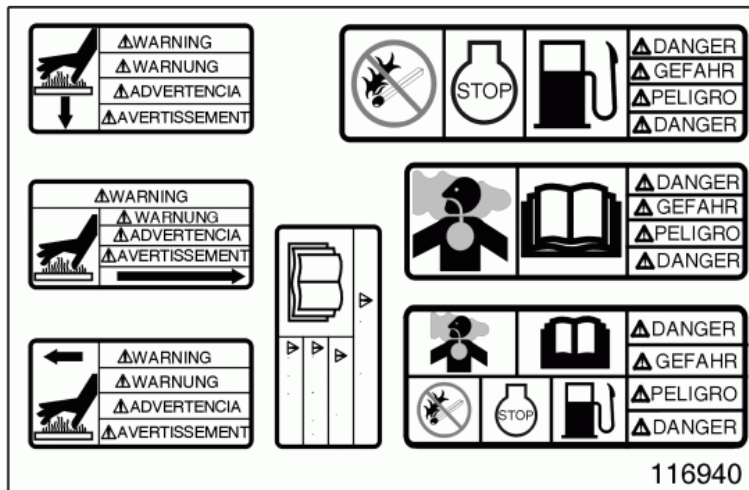

2



3

Ref. Pos.	Part No. Artikel Nr.	Qty. St.	Description Beschreibung	Descripción Description	Measurement./Abm.	Norm
					Torque/Drehm.	Sealant Schmierstoff
1	0118055	1	Label Aufkleber	Calcomania Autocollant		
2	0116940	1	Label sheet Aufkleberblatt	Hoja de calcomanias Feuille d'autocollants		
3	0153798	1	Label-sound power Aufkleber-Schalleistungspegel	Calcomania-potencia acústica Autocollant-puissance acoustique		

WACKER

**Engine-WM170
WM170 Motor
Motor WM170
Moteur WM170**



Crankcase Assembly
Kurbelgehäuse Komplett
Caja de Manivela Completa
Boîte de Manivelle Complète

VP 1550

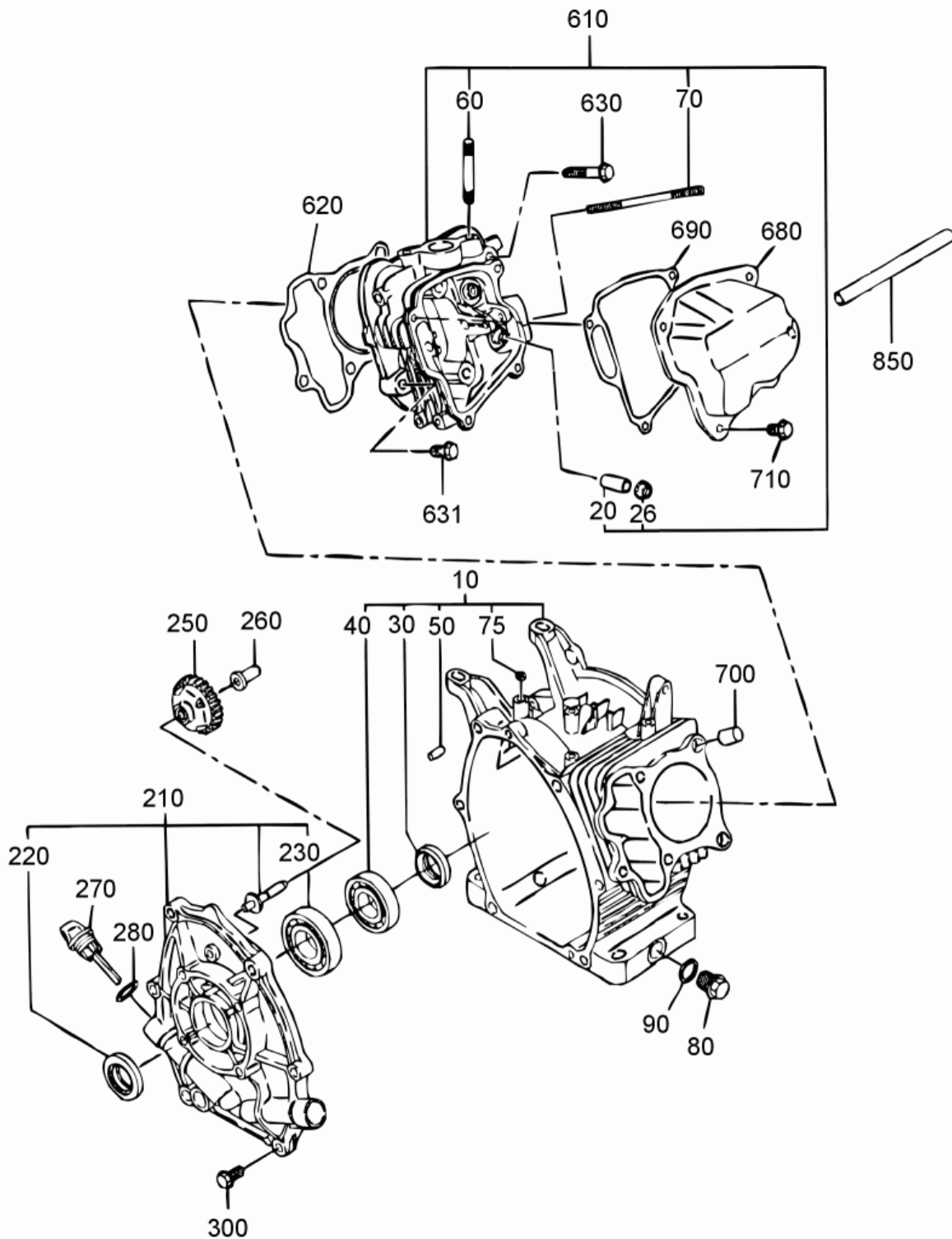

Ref. Pos.	Part No. Artikel Nr.	Qty. St.	Description Beschreibung	Descripción Description	Measurem./Abm.	Norm
					Torque/Drehm.	Sealant Schmierstoff
0	0156461	1	Gasket set Dichtungssatz	Juego de juntas Jeu de joints		
10	0156439	1	Crankcase complete Kurbelgehäuse kpl.	Cárter compl. Carter compl.		
20	0156440	2	Valve guide Ventilführung	Guíaválvula Guide de soupape		
26	0156441	1	Seal Dichtung	Empaque Joint		
30	0156442	1	Oil seal Öldichtung	Empaque de aceite Joint d'huile		
40	0156443	1	Ball bearing Kugellager	Rodamiento de bolas Roulement à billes		
50	0156444	2	Pipe Rohr	Tubo Tube		
60	0151178	2	Stud Gewindebolzen	Perno prisionero Boulon		
70	0156446	2	Stud Gewindebolzen	Perno prisionero Boulon		
75	0156447	1	Oil seal Öldichtung	Empaque de aceite Joint d'huile		
80	0117215	2	Oil plug Schraubverschluss	Tapón roscado Bouchon		
90	0029327	2	Ring seal Dichtungsring	Anillo sellador Rondelle à étancher		
210	0156445	1	Bearing cover assembly Lagerdeckel kpl.	Tapa del rodamiento compl. Couvercle du roulement compl.		
220	0156451	1	Oil seal Öldichtung	Empaque de aceite Joint d'huile		
230	0029406	1	Ball bearing Kugellager	Rodamiento de bolas Roulement à billes		
250	0156452	1	Governor compl. Regler kpl.	Regulador compl. Régulateur compl.		
260	0156453	1	Slider Gleitstück	Manguito Douille		
270	0156454	2	Dipstick Peilstab	Indicador del nivel de aceite Réglette-jauge		
280	0075754	1	Ring seal Dichtungsring	Anillo sellador Rondelle à étancher		
300	0156455	6	Flange bolt Flanschbolzen	Perno de reborde Boulon à bride		
610	0156456	1	Cylinder head assembly Zylinderkopf kpl.	Culata del cilindro compl. Culasse de cylindre compl.		
620	0156457	1	Gasket-cylinder head Zylinderkopfdichtung	Junta de culata del cilindro Joint de culasse de cylindre		
630	0156458	4	Flange bolt Flanschbolzen	Perno de reborde Boulon à bride		
631	0156455	1	Flange bolt Flanschbolzen	Perno de reborde Boulon à bride		
680	0156545	1	Cover Deckel	Tapa Couvercle		

Crankcase Assembly
Kurbelgehäuse Komplet
Caja de Manivela Completa
Boîte de Manivelle Complète

VP 1550

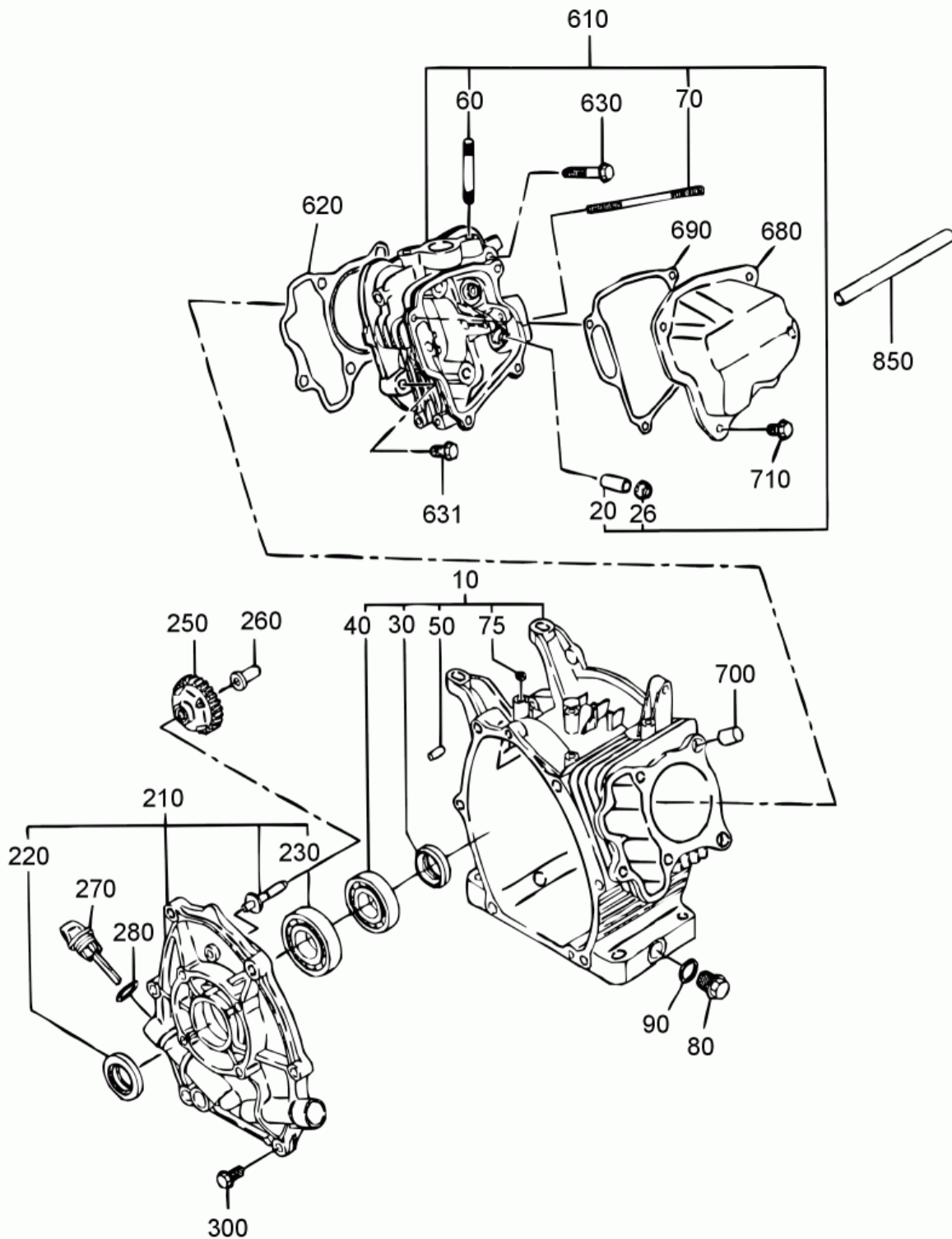

Ref. Pos.	Part No. Artikel Nr.	Qty. St.	Description Beschreibung	Descripción Description	Measurement./Abm.	Norm
					Torque/Drehm.	Sealant Schmierstoff
690	0156460	1	Gasket-rocker box Kipphebelbockdichtung	Junta de soporte de palanca basculante Joint de support de culbuteur		
700	0156444	2	Pipe Rohr	Tubo Tube		
710	0053612	4	Flange bolt Flanschbolzen	Perno de reborde Boulon à bride	M6 x 12 10Nm/7ft.lbs	
850	0053608	1	Hose Schlauch	Manguera Tuyau		

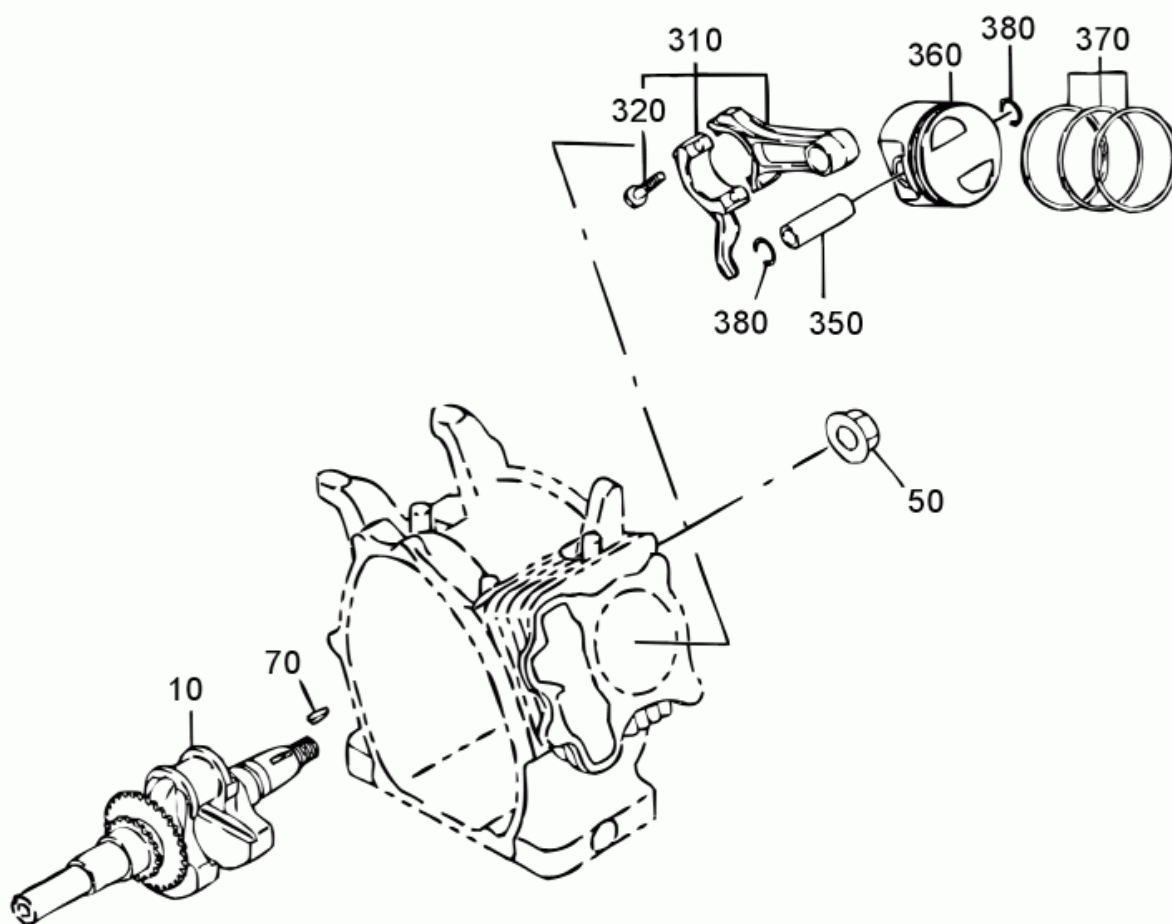

Ref. Pos.	Part No. Artikel Nr.	Qty. St.	Description Beschreibung	Descripción Description	Measurement./Abm.	Norm
					Torque/Drehm.	Sealant Schmierstoff
10	0156560	1	Crankshaft compl. Kurbelwelle kpl.	Cigüeñal compl. Vilebrequin compl.		
50	0156463	1	Flange nut Flanschmutter	Tuerca de reborde Ecrou de bride		
70	0156464	1	Woodruff key Woodruffkeil	Chaveta Woodruff Clavette Woodruff		
310	0156465	1	Connecting rod compl. Pleuel kpl.	Biela compl. Bielle compl.		
320	0156466	2	Bolt Bolzen	Perno Boulon		
350	0156467	1	Piston pin Kolbenbolzen	Pasador de pistón Axe de piston		
360	0156468	1	Piston Kolben	Pistón Piston		
370	0156469	1	Piston ring Kolbenring	Aro de pistón Segment de piston		
380	0013437	2	Retaining ring Sicherungsring	Anillo de retención Bague d'arrêt	15,5	

Camshaft/Muffler/Valves-New Style
Nockenwelle/Auspufftopf/Ventile (neue Art)

VP 1550

Arbol de Levas/Silenciador/Válvulas (nuevo-estilo)

Arbre à Cames/Pot d'Échappement/Soupapes (dernier modèle)

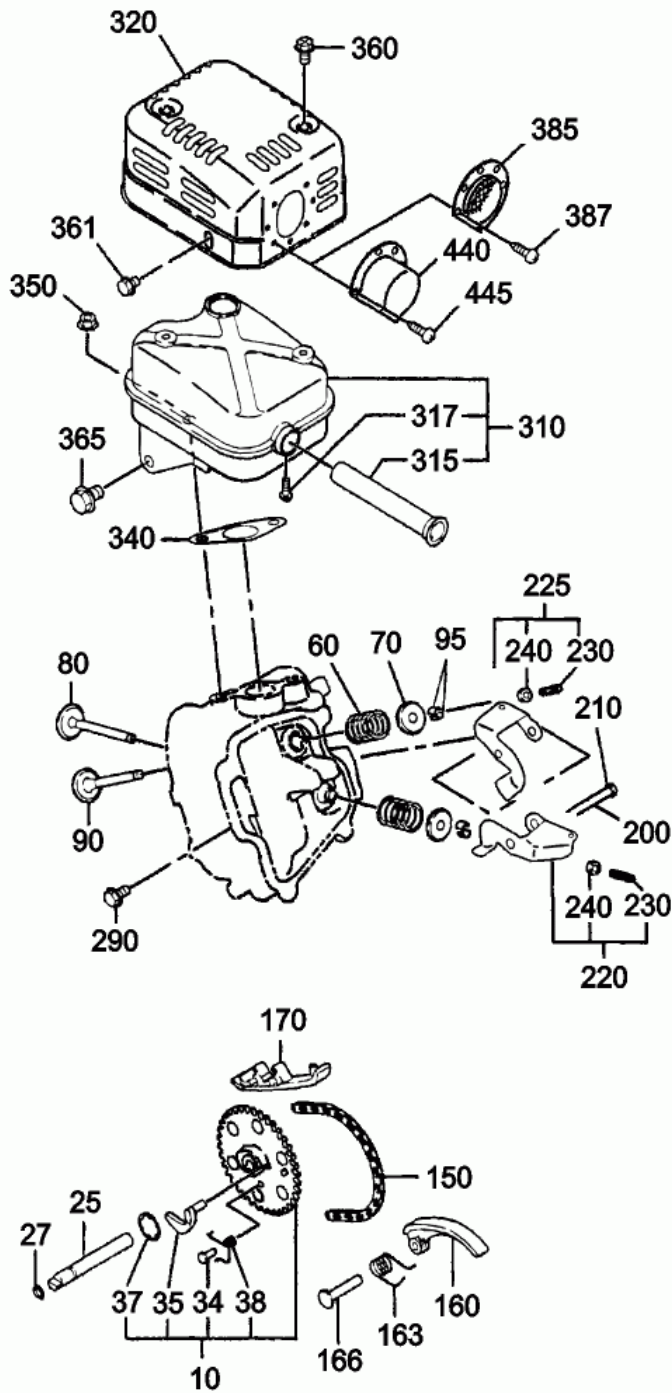

wc_ex0161322001_03

Camshaft/Muffler/Valves-New Style
Nockenwelle/Auspufftopf/Ventile (neue Art)
Arbol de Levas/Silenciador/Válvulas (nuevo-estilo)
Arbre à Cames/Pot d'Échappement/Soupapes (dernier modèle)

Ref. Pos.	Part No. Artikel Nr.	Qty. St.	Description Beschreibung	Descripción Description	Measurement./Abm.	Norm
					Torque/Drehm.	Sealant Schmierstoff
10	0156470	1	Camshaft compl. Nockenwelle kpl.	Arbol de levas compl. Arbre à cames compl.		
25	0156471	1	Pin Stift	Pasador Goupille		
27	0156472	1	O-Ring O-Ring	Anillo-O Joint torique		
34	0156473	1	Pin Stift	Pasador Goupille		
35	0156474	1	Lever Hebel	Palanca Levier		
37	0156475	1	Clip Klemme	Sujetador Agrafe		
38	0205123	1	Spring-return Ausdrückbolzenfeder	Resorte retractor Ressort de rappel		
60	0156477	2	Valve spring Valve spring	Valve spring Valve spring		
70	0156478	2	Retainer-valve Federteller	Seguro de válvula Porte-soupape		
80	0156479	1	Intake valve Einlaßventil	Válvula de admisión Soupape d'admission		
90	0156480	1	Exhaust valve Auslaßventil	Válvula de escape Soupape d'échappement		
95	0156481	4	Valve holder Federteller	Seguro de válvula Porte-soupape		
150	0156482	1	Chain-timing, complete Steuerkette kpl.	Cadena de distribución compl. Chaîne de distribution compl.		
160	0156483	1	Crank Kurbel	Manivela Manivelle		
163	0156484	1	Tension spring Zugfeder	Resorte de tracción Ressort de traction		
166	0156485	1	Pin Stift	Pasador Goupille		
170	0156486	1	Guide Führung	Guía Guide		
200	0205127	1	Pin Stift	Pasador Goupille		
210	0156106	1	Clip Klemme	Sujetador Agrafe		
220	0205128	1	Rocker arm-inlet Einlaßkipphebel	Balancín de admisión Culbuteur		
225	0205129	1	Rocker arm-exhaust Auslaßkipphebel	Balancín de escape Culbuteur		
230	0205130	2	Adjustment screw Einstellschraube	Tornillo de ajuste Vis d'ajustage		
240	0205131	2	Nut Mutter	Tuerca Écrou		
290	0053612	1	Flange bolt Flanschbolzen	Perno de reborde Boulon à bride	M6 x 12 10Nm/7ft.lbs	
310	0156562	1	Muffler complete Auspufftopf kpl.	Silenciador compl. Pot d'Échappement compl.		

Camshaft/Muffler/Valves-New Style
Nockenwelle/Auspufftopf/Ventile (neue Art)

VP 1550

Arbol de Levas/Silenciador/Válvulas (nuevo-estilo)

Arbre à Cames/Pot d'Échappement/Soupapes (dernier modèle)

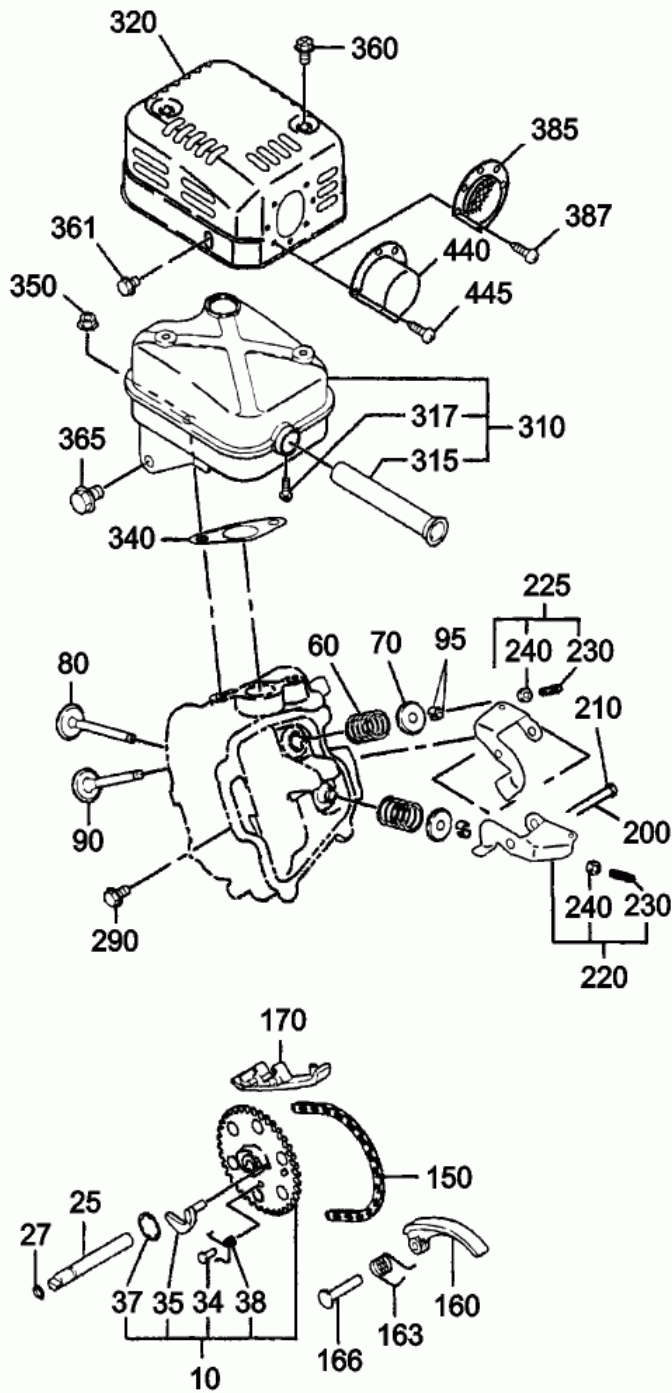

wc_ex0161322001_03

**Camshaft/Muffler/Valves-New Style
Nockenwelle/Auspufftopf/Ventile (neue Art)
Arbol de Levas/Silenciador/Válvulas (nuevo-estilo)
Arbre à Cames/Pot d'Échappement/Soupapes (dernier modèle)**

Ref. Pos.	Part No. Artikel Nr.	Qty. St.	Description Beschreibung	Descripción Description	Measurement./Abm.	Norm
					Torque/Drehm.	Sealant Schmierstoff
315	0156493	1	Spark arrester Funkenfänger	Parachispas Pare-étincelles		
317	0156494	1	Screw-self tapping Schneidschraube	Tornillo autorroscante Vis autotaraudeuse		
320	0156495	1	Guard-muffler Auspuffschutz	Protector de silenciador Protecteur de silencieux		
340	0203771	1	Gasket-exhaust Auspuffdichtung	Junta de escape Joint d'échappement		
350	0156497	2	Flange nut Flanschmutter	Tuerca de reborde Ecrou de bride		
360	0117241	2	Bolt Bolzen	Perno Boulon		
361	0156645	1	Flange bolt Flanschbolzen	Perno de reborde Boulon à bride		
365	0156498	1	Flange bolt Flanschbolzen	Perno de reborde Boulon à bride		
385	0156591	1	Screen Sieb	Tamiz Tamis		
387	0156494	1	Screw-self tapping Schneidschraube	Tornillo autorroscante Vis autotaraudeuse		
440	0156499	1	Deflector Leitblech	Deflector Déflecteur		
445	0156494	2	Screw-self tapping Schneidschraube	Tornillo autorroscante Vis autotaraudeuse		

Camshaft/Muffler/Valves-Old Style
Nockenwelle/Auspufftopf/Ventile (alte Art)

VP 1550

Arbol de Levas/Silenciador/Válvulas (viejo-estilo)

Arbre à Cames/Pot d'Échappement/Soupapes (vieux modèle)

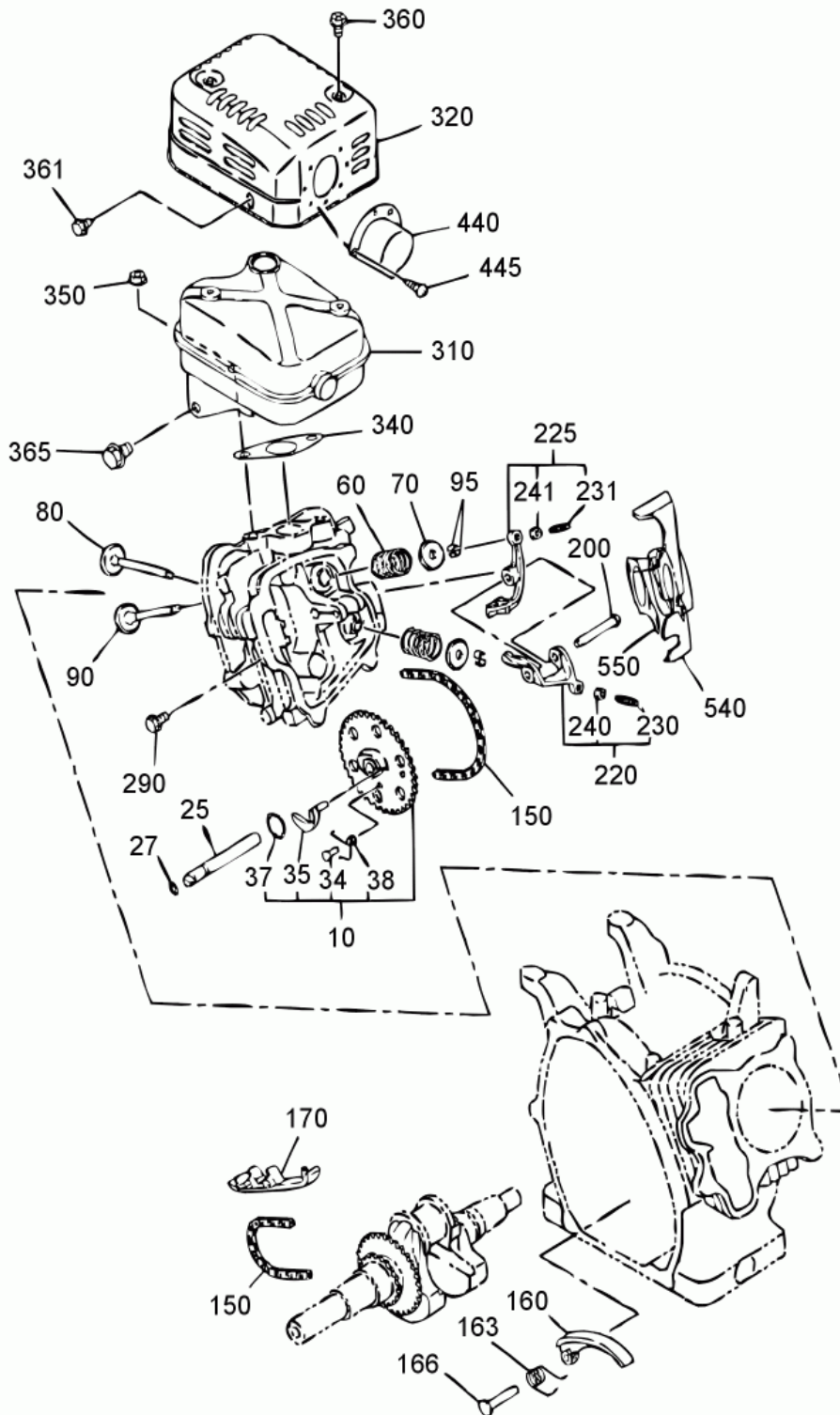

**Camshaft/Muffler/Valves-Old Style
Nockenwelle/Auspufftopf/Ventile (alte Art)
Arbol de Levas/Silenciador/Válvulas (viejo-estilo)
Arbre à Cames/Pot d'Échappement/Soupapes (vieux modèle)**

Ref. Pos.	Part No. Artikel Nr.	Qty. St.	Description Beschreibung	Descripción Description	Measurem./Abm.	Norm
					Torque/Drehm.	Sealant Schmierstoff
10	0156470	1	Camshaft compl. Nockenwelle kpl.	Arbol de levas compl. Arbre à cames compl.		
25	0156471	1	Pin Stift	Pasador Goupille		
27	0156472	1	O-Ring O-Ring	Anillo-O Joint torique		
34	0156473	1	Pin Stift	Pasador Goupille		
35	0156474	1	Lever Hebel	Palanca Levier		
37	0156475	1	Clip Klemme	Sujetador Agrafe		
38	0156476	1	Spring Feder	Resorte Ressort		
60	0156477	2	Valve spring Valve spring	Valve spring Valve spring		
70	0156478	2	Retainer-valve Federteller	Seguro de válvula Porte-soupape		
80	0156479	1	Intake valve Einlaßventil	Válvula de admisión Soupape d'admission		
90	0156480	1	Exhaust valve Auslaßventil	Válvula de escape Soupape d'échappement		
95	0156481	4	Valve holder Federteller	Seguro de válvula Porte-soupape		
150	0156482	1	Chain-timing, complete Steuerkette kpl.	Cadena de distribución compl. Chaîne de distribution compl.		
160	0156483	1	Crank Kurbel	Manivela Manivelle		
163	0156484	1	Tension spring Zugfeder	Resorte de tracción Ressort de traction		
166	0156485	1	Pin Stift	Pasador Goupille		
170	0156486	1	Guide Führung	Guía Guide		
200	0156487	1	Pin Stift	Pasador Goupille		
220	0156488	1	Rocker arm-inlet Einlaßkipphebel	Balancín de admisión Culbuteur		
225	0156489	1	Rocker arm-exhaust Auslaßkipphebel	Balancín de escape Culbuteur		
230	0156490	1	Screw-adjustment Einstellschraube	Tornillo de ajuste Vis d'ajustage		
231	0156490	1	Screw-adjustment Einstellschraube	Tornillo de ajuste Vis d'ajustage		
240	0156491	1	Nut Mutter	Tuerca Écrou		
241	0156491	1	Nut Mutter	Tuerca Écrou		
290	0053612	1	Flange bolt Flanschbolzen	Perno de reborde Boulon à bride	M6 x 12 10Nm/7ft.lbs	

Camshaft/Muffler/Valves-Old Style
Nockenwelle/Auspufftopf/Ventile (alte Art)

VP 1550

Arbol de Levas/Silenciador/Válvulas (viejo-estilo)

Arbre à Cames/Pot d'Échappement/Soupapes (vieux modèle)

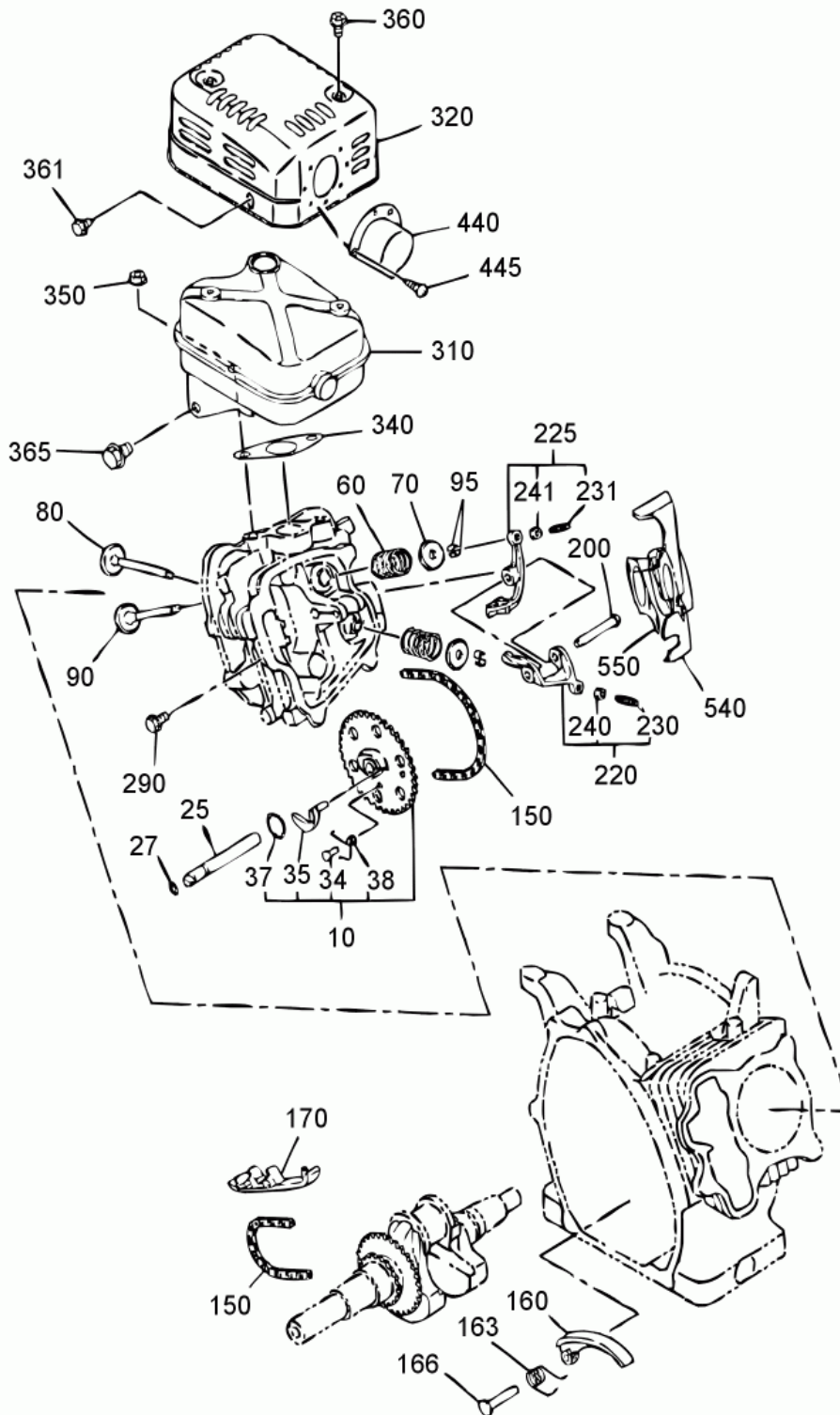

**Camshaft/Muffler/Valves-Old Style
Nockenwelle/Auspufftopf/Ventile (alte Art)
Arbol de Levas/Silenciador/Válvulas (viejo-estilo)
Arbre à Cames/Pot d'Échappement/Soupapes (vieux modèle)**

Ref. Pos.	Part No. Artikel Nr.	Qty. St.	Description Beschreibung	Descripción Description	Measurem./Abm.	Norm
					Torque/Drehm.	Sealant Schmierstoff
310	0156492	1	Muffler complete Auspufftopf kpl.	Silenciador compl. Pot d'Échappement compl.		
320	0156495	1	Guard-muffler Auspuffschutz	Protector de silenciador Protecteur de silencieux		
340	0156496	1	Gasket Dichtung	Junta Joint		
350	0156497	2	Flange nut Flanschmutter	Tuerca de reborde Ecrou de bride		
360	0117241	2	Bolt Bolzen	Perno Boulon		
361	0156645	1	Flange bolt Flanschbolzen	Perno de reborde Boulon à bride		
365	0156498	1	Flange bolt Flanschbolzen	Perno de reborde Boulon à bride		
440	0156499	1	Deflector Leitblech	Deflector Déflecteur		
445	0156494	2	Screw-self tapping Schneidschraube	Tornillo autorroscante Vis autotaraudeuse		
540	0156501	1	Insulator Isolator	Aislador Isolant		
550	0156502	1	Gasket Dichtung	Junta Joint		

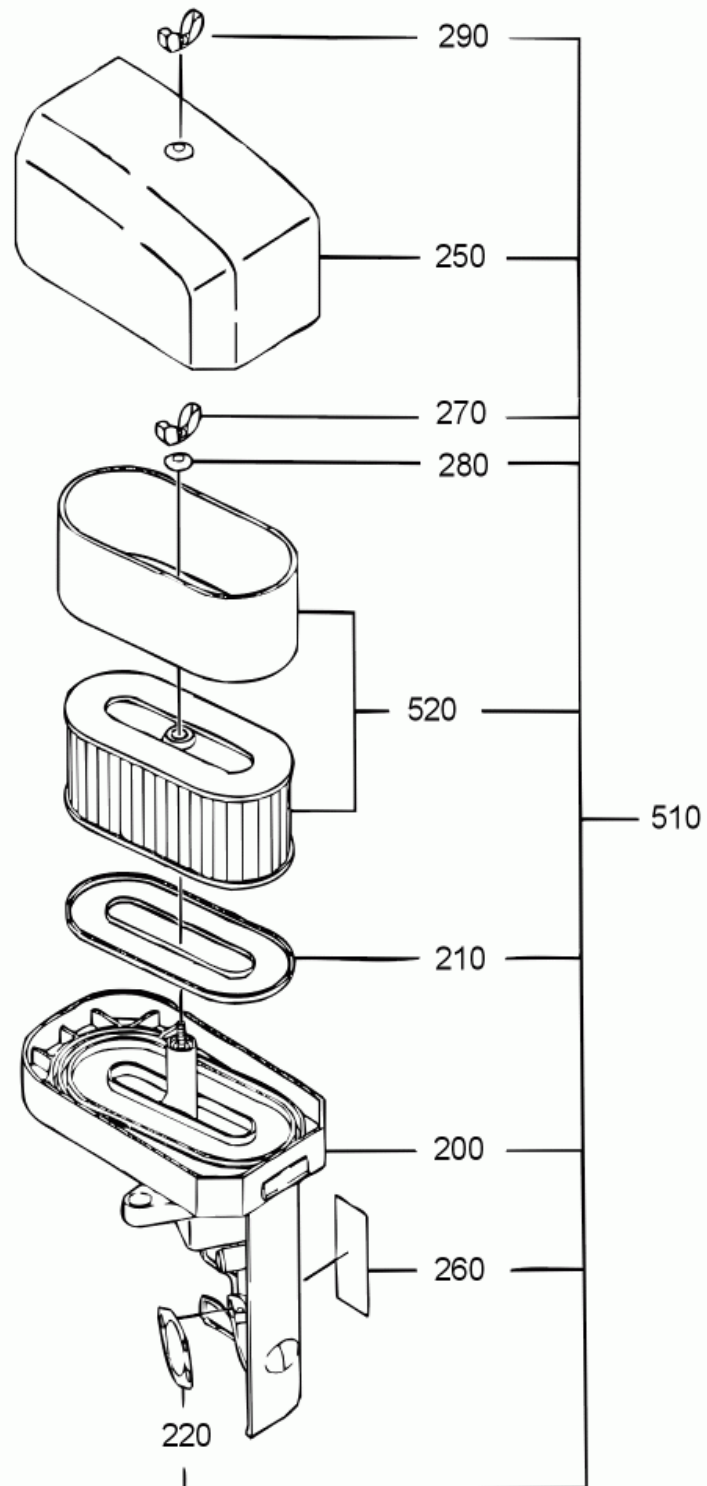

Ref. Pos.	Part No. Artikel Nr.	Qty. St.	Description Beschreibung	Descripción Description	Measurement./Abm.	Norm
					Torque/Drehm.	Sealant Schmierstoff
200	0156755	1	Air cleaner mount Filterkonsole	Consola Console		
210	0156894	1	Gasket Dichtung	Junta Joint		
220	0156748	1	Gasket-air cleaner Luftfilterdichtung	Junta-filtro del aire Joint-filtre à air		
250	0156756	1	Cover-air cleaner Luftfilterdeckel	Tapa-filtro del aire Couvercle-filtre à air		
260	0156750	1	Label Aufkleber	Calcomania Autocollant		
270	0156757	1	Nut-wing Flügelmutter	Tuerca mariposa Ecrou papillon		
280	0156758	1	Washer Scheibe	Arandela Rondelle		
290	0156757	1	Nut-wing Flügelmutter	Tuerca mariposa Ecrou papillon		
510	0156754	1	Air cleaner assembly Luftfilter kpl.	Filtro del aire compl. Filtre à air compl.		
520	0156759	1	Element-air cleaner Filtereinsatz	Elemento-filtro Cartouche du filtre		

Governor Lever
Reglerhebel
Palanca del Gobernador
Levier Régulateur

VP 1550

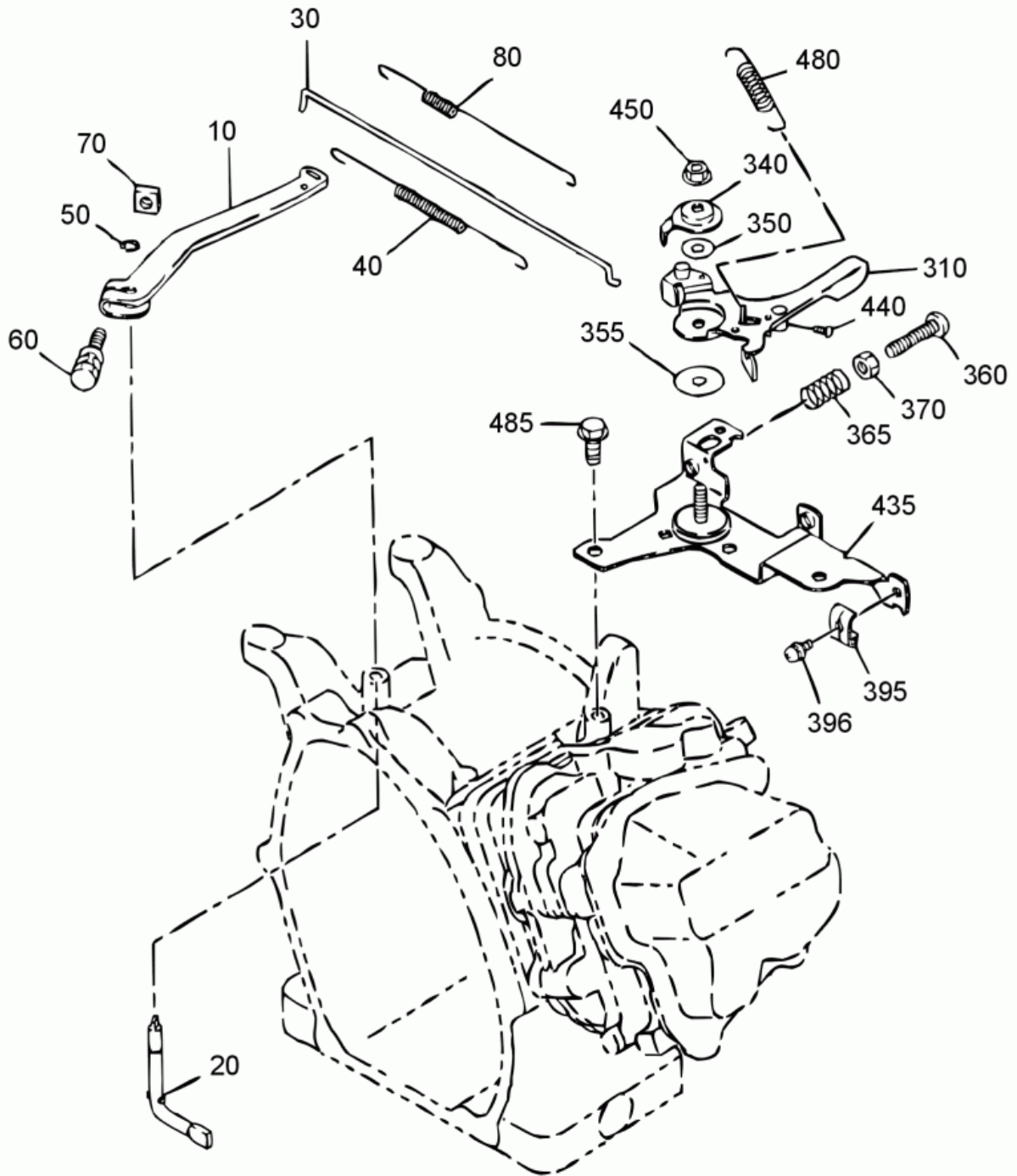

Ref. Pos.	Part No. Artikel Nr.	Qty. St.	Description Beschreibung	Descripción Description	Measur./Abm.	Norm
					Torque/Drehm.	Sealant Schmierstoff
10	0156504	1	Lever-governor Reglerhebel	Palanca de regulador Levier régulateur		
20	0156505	1	Shaft-governor Reglerwelle	Eje de regulador Arbre régulateur		
30	0156506	1	Governor rod Reglerstange	Varilla Tringle		
40	0156507	1	Spring Feder	Resorte Ressort		
50	0156106	1	Clip Klemme	Sujetador Agrafe		
60	0156508	1	Bolt w/washer Bolzen mit Scheibe	Perno con arandela Boulon avec rondelle		
70	0077396	1	Nut Mutter	Tuerca Écrou		
80	0156509	1	Spring-governor Reglerfeder	Resorte del regulador Ressort régulateur		
310	0156510	1	Lever-control Regulierhebel	Palanca de acelerador Levier de commande		
340	0156511	1	Plate-stop Anschlagplatte	Placa de tope Plaque d'arrêt		
350	0156512	1	Washer Scheibe	Arandela Rondelle		
355	0156513	1	Washer Scheibe	Arandela Rondelle		
360	0156514	1	Screw Schraube	Tornillo Vis		
365	0156515	1	Spring-adjuster Justierfeder	Resorte de ajuste Ressort d'ajustage		
370	0151186	1	Nut Mutter	Tuerca Écrou		
395	0156516	1	Clamp Schelle	Abrazadera Agrafe		
396	0156517	1	Screw w/washer Schraube mit Scheibe	Tornillo con arandela Vis avec rondelle		
435	0156518	1	Bracket Konsole	Soporte Support		
440	0156519	1	Screw Schraube	Tornillo Vis		
450	0156520	1	Nut-lock Sicherungsmutter	Contratuerca Contre-écrou		
480	0156521	1	Spring-return Ausdrückbolzenfeder	Resorte retractor Ressort de rappel		
485	0030814	2	Screw Schraube	Tornillo Vis	M6 x 8 10Nm/7ft.lbs	

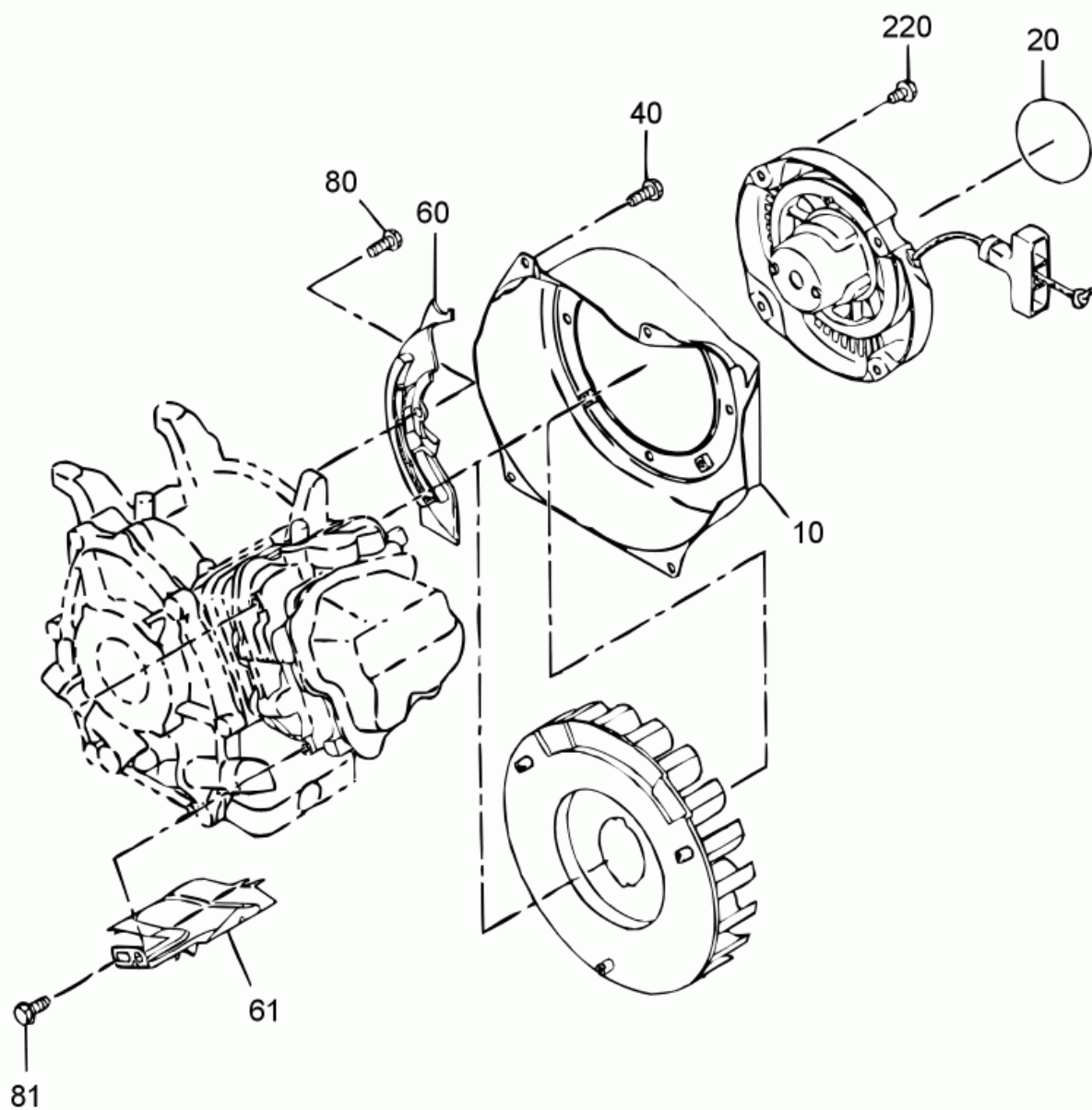

Ref. Pos.	Part No. Artikel Nr.	Qty. St.	Description Beschreibung	Descripción Description	Measurem./Abm.	Norm
					Torque/Drehm.	Sealant Schmierstoff
10	0156522	1	Blower housing (shroud) Lüftergehäuse	Cubierta Boîtier du ventilateur		
20	0156523	1	Label Aufkleber	Calcomania Autocollant		
40	0053648	4	Screw Schraube	Tornillo Vis	M6 x 14	
60	0156524	1	Baffle-cylinder Leitblech	Deflector Déflecteur		
61	0156525	1	Baffle Leitblech	Deflector Déflecteur		
80	0071363	1	Bolt Bolzen	Perno Boulon		
81	0053612	1	Flange bolt Flanschbolzen	Perno de reborde Boulon à bride	M6 x 12 10Nm/7ft.lbs	
220	0156645	4	Flange bolt Flanschbolzen	Perno de reborde Boulon à bride		

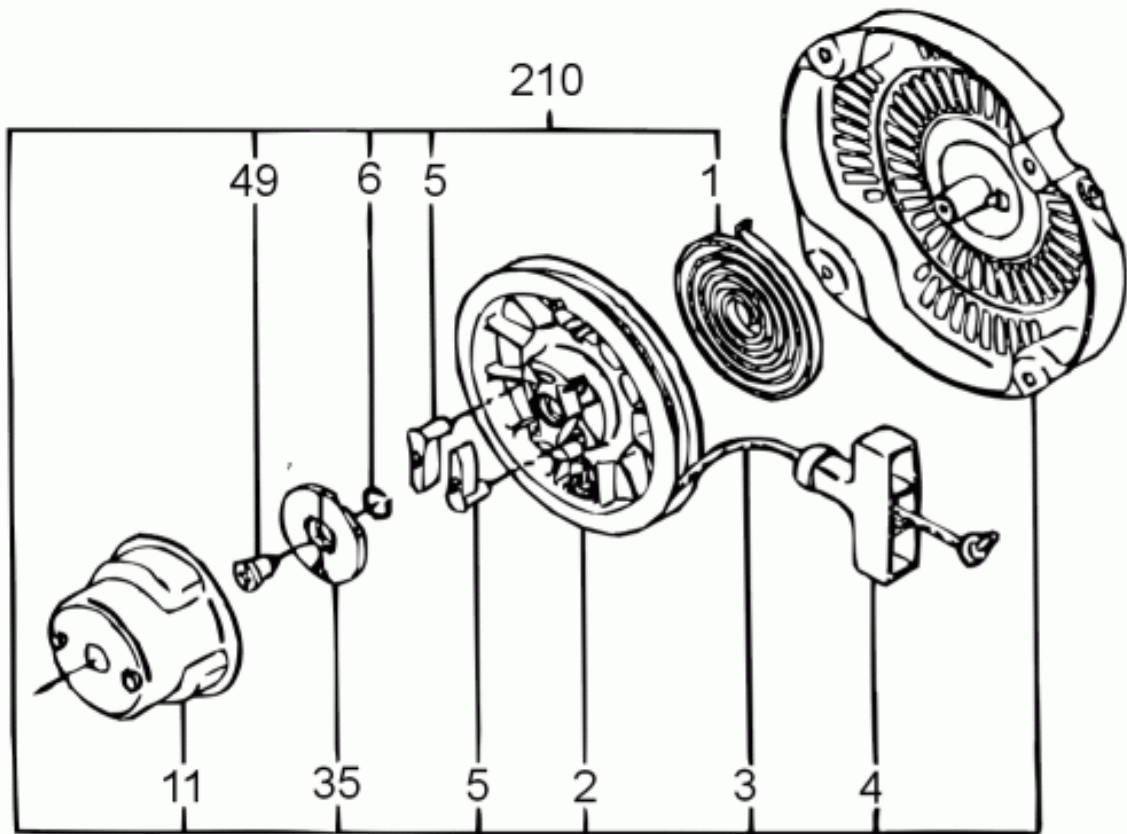

Ref. Pos.	Part No. Artikel Nr.	Qty. St.	Description Beschreibung	Descripción Description	Measurement./Abm.	Norm
					Torque/Drehm.	Sealant Schmierstoff
1	0117257	1	Spring Feder	Resorte Ressort		
2	0117258	1	Starter reel Seilscheibe	Disco de cuerda Disque pour corde		
3	0117259	1	Rope Seil	Cuerda Corde		
4	0117260	1	Starter handle Anwerfgriff	Empuñadura del arranque Poignée du lanceur		
5	0117261	2	Ratchet (pawl) Ratsche	Trinquete Cliquet		
6	0083889	1	Friction spring Reibfeder	Resorte de fricción Ressort de friction		
11	0156527	1	Starter pulley Starterscheibe	Polea Poulie de démarrage		
35	0117263	1	Ratchet guide Führung	Guía Ancre		
49	0083891	1	Setscrew Gewindestift	Tornillo Vis		
210	0156526	1	Recoil starter complete Reversierstarter kpl.	Arrancador compl. Démarreur compl.		

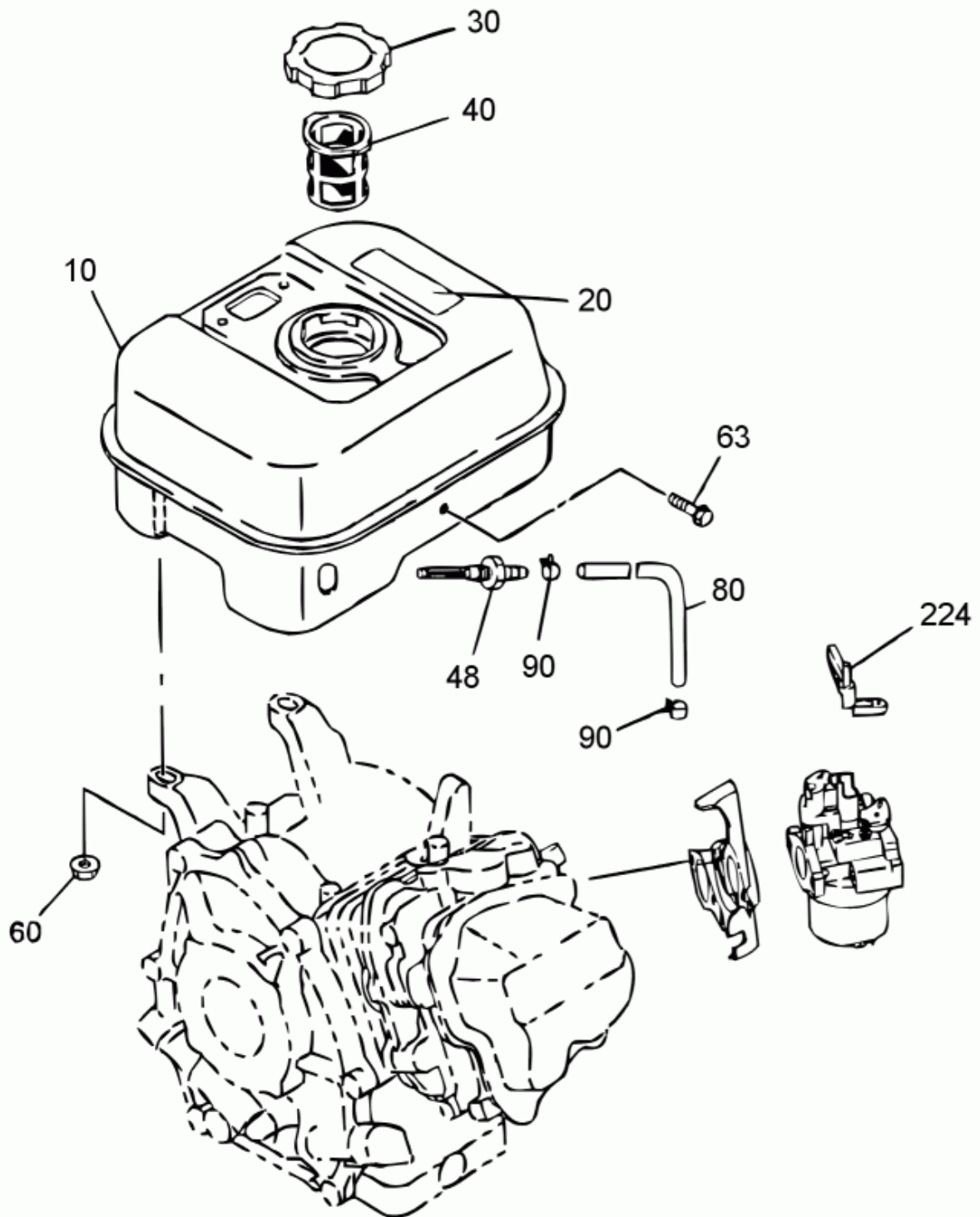

Ref. Pos.	Part No. Artikel Nr.	Qty. St.	Description Beschreibung	Descripción Description	Measurement./Abm.	Norm
					Torque/Drehm.	Sealant Schmierstoff
10	0156528	1	Fuel tank assembly Kraftstofftank kpl.	Conjunto tanque de combustible Réservoir de carburant		
20	0156529	1	Label-warning Aufkleber-Warnung	Calcomania-Advertencia Autocollant-Avertissement		
30	0054784	1	Fuel tank cap Tankverschluß	Tapa del tanque Chapeau de réservoir		
40	0053660	1	Fuel filter Kraftstofffilter	Filtro de combustible Filtre à carburant		
48	0156530	1	Filter-fuel Kraftstofffilter	Filtro de combustible Filtre à carburant		
60	0053616	2	Nut-flange Flanschmutter	Tuerca de reborde Ecrou de bride	M6	
63	0156531	1	Flange bolt Flanschbolzen	Perno de reborde Boulon à bride		
80	0084387	1	Pipe Rohr	Tubo Tube		
90	0156532	2	Clamp-hose Schlauchselle	Abrazadera de manguera Agrafe de tuyau		
224	0156533	1	Choke control lever Chokehebel	Palanca estranguladora Lever d'étrangleur		

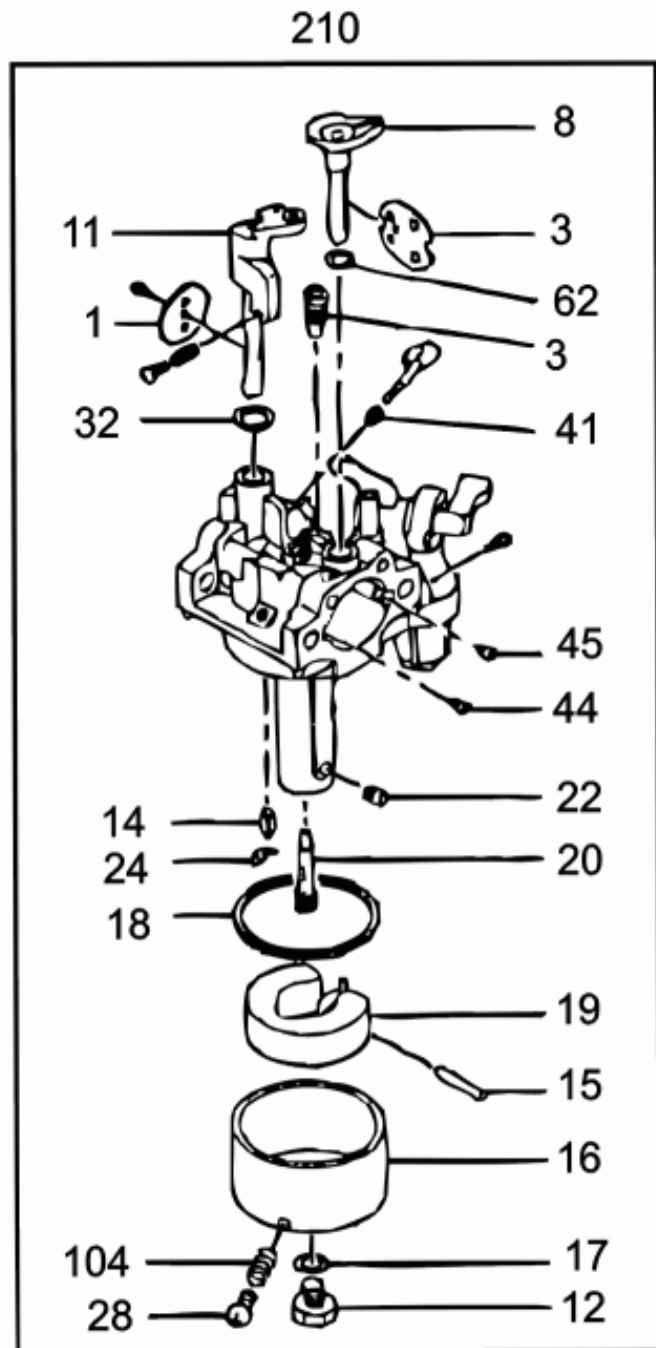

Ref. Pos.	Part No. Artikel Nr.	Qty. St.	Description Beschreibung	Descripción Description	Measurem./Abm.	Norm
					Torque/Drehm.	Sealant Schmierstoff
1	0156535	1	Valve-throttle Drosselklappe	Válvula de estrangulación Étrangleur		
3	0156536	1	Valve-choke shutter Ventil	Válvula Soupape		
5	0156537	1	Jet-pilot Leerlaufdüse	Chicler ralenti Gicleur de ralenti		
8	0156538	1	Lever-choke control Chokehebel	Palanca estranguladora Lever d'étrangleur		
11	0156539	1	Shaft-throttle Drosselwelle	Eje de mariposa Arbre des gaz		
12	0156540	1	Bolt Bolzen	Perno Boulon		
14	0156541	1	Needle Nadel	Aguja Aiguille		
15	0156542	1	Pin Stift	Pasador Goupille		
16	0156760	1	Bowl-carburetor Schwimmergehäuse	Taza Ecuelle		
17	0053688	1	Gasket Dichtung	Junta Joint		
18	0053684	1	Gasket Dichtung	Junta Joint		
19	0077416	1	Float assembly Schwimmer kpl.	Flotador compl. Flotteur compl.		
20	0156543	1	Jet-main Hauptdüse	Chicler principal Gicleur principal		
22	0156544	1	Jet-main Hauptdüse	Chicler principal Gicleur principal		
24	0156418	1	Clip Klemme	Sujetador Agrafe		
28	0156761	1	Bolt Bolzen	Perno Boulon		
32	0156546	1	Seal Dichtung	Empaque Joint		
41	0119386	1	Spring Feder	Resorte Ressort		
44	0156547	1	Jet Düse	Chicler Gicleur		
45	0156548	1	Jet-pilot Leerlaufdüse	Chicler ralenti Gicleur de ralenti		
62	0084503	1	Seal Dichtung	Empaque Joint		
104	0156549	1	Gasket Dichtung	Junta Joint		
210	0156534	1	Carburetor assembly Vergaser kpl.	Carburador compl. Carburateur compl.		

Flywheel/Ignition Coil
Schwungrad/Zündspule
Volante/Bobina de Encendido
Volant /Bobine d'Allumage

VP 1550

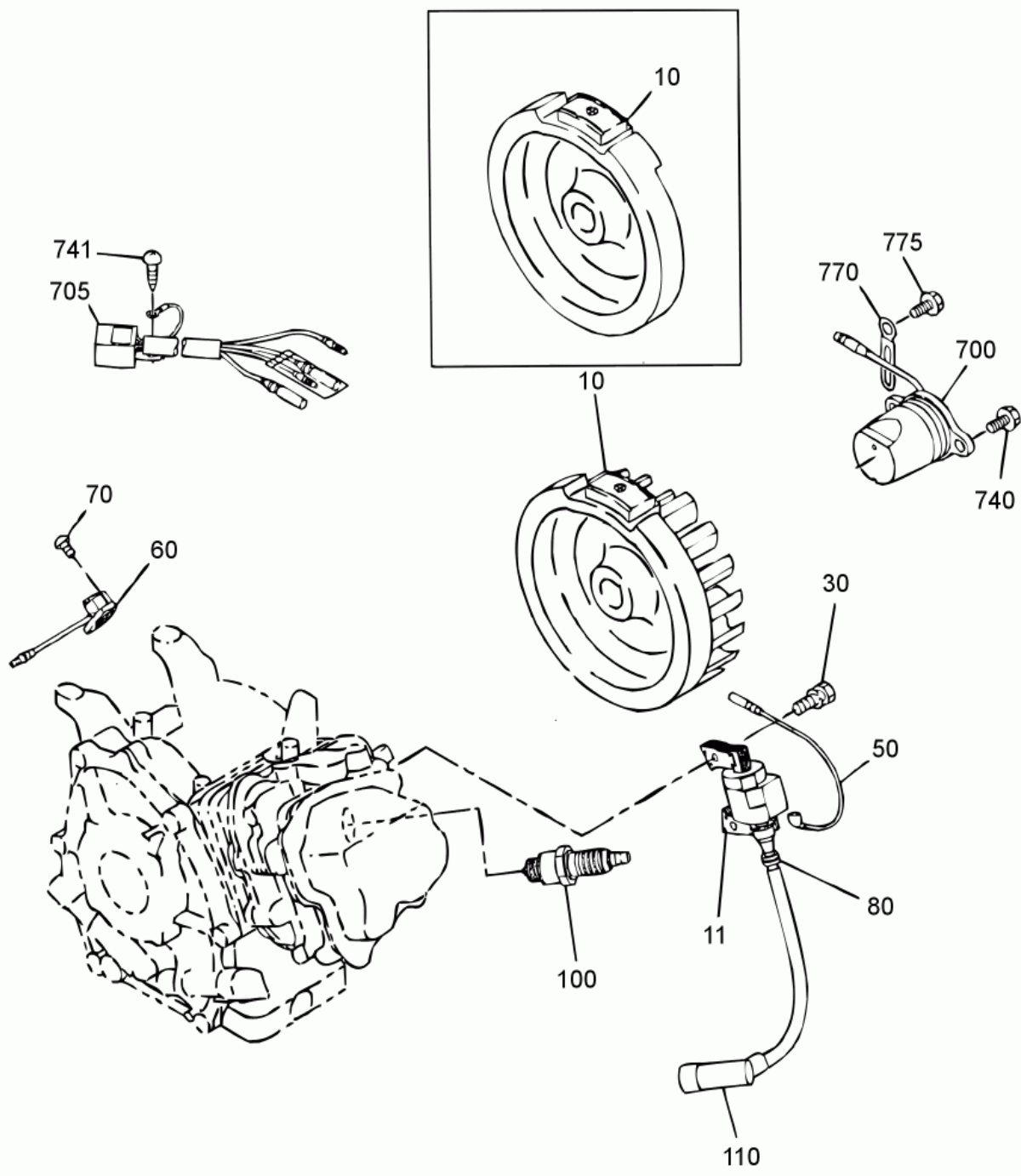

Ref. Pos.	Part No. Artikel Nr.	Qty. St.	Description Beschreibung	Descripción Description	Measurem./Abm.	Norm
					Torque/Drehm.	Sealant Schmierstoff
10	0156550	1	Flywheel compl. Schwungrad kpl.	Volante compl. Volant compl.		
11	0156551	1	Ignition coil Zündspule	Bobina de encendido Bobine d'allumage		
30	0077397	2	Bolt w/washer Bolzen mit Scheibe	Perno con arandela Boulon avec rondelle		
50	0156552	1	Wire Kabel	Alambre Câble		
60	0156762	1	Switch assembly Schalter kpl.	Interruptor compl. Interrupteur compl.		
70	0117276	2	Screw Schraube	Tornillo Vis		
80	0156553	1	Grommet Tülle	Ojal Passe-fil		
100	0156554	1	Spark plug Zündkerze	Bujía Bougie d'allumage		
110	0156555	1	Cap-spark plug (terminal) Zündkerzenstecker	Capuchón de bujía Capuchon de bougie		
700	0156556	1	Oil sensor Ölsensoreinheit	Unidad de alerta de aceite Appareil d'alerte d'huile		
705	0156557	1	Oil sensor wire Kabel-Ölsensor	Alambre-unidad de alerta Câble d'appareil d'alerte		
740	0156558	2	Bolt w/washer Bolzen mit Scheibe	Perno con arandela Boulon avec rondelle		
741	0084348	1	Screw Schraube	Tornillo Vis		
770	0156559	1	Clamp Schelle	Abrazadera Agrafe		
775	0053612	1	Flange bolt Flanschbolzen	Perno de reborde Boulon à bride	M6 x 12 10Nm/7ft.lbs	

WACKER

**Accessories
Sonderzubehör
Accesorios
Accessoires**



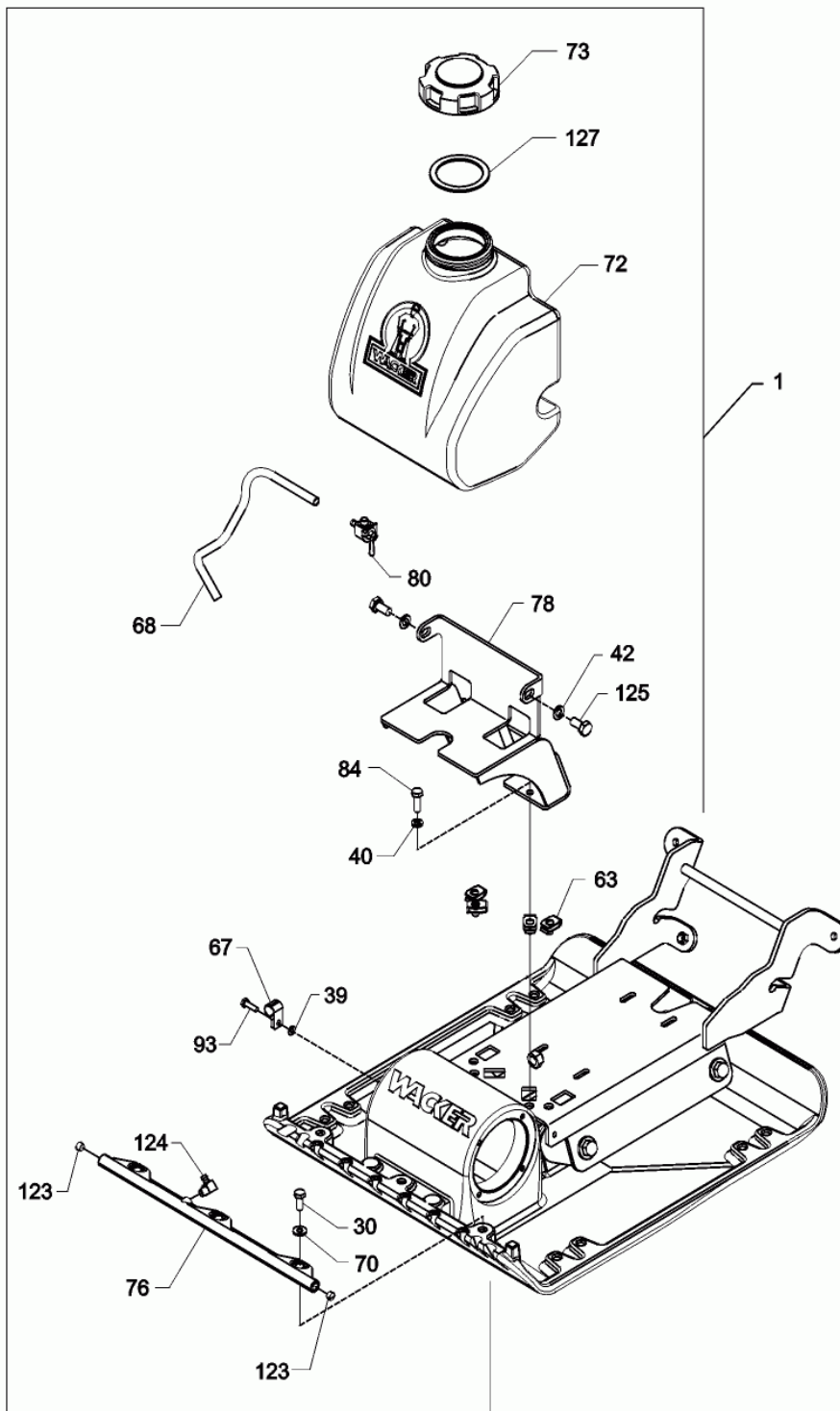

wpmex0008707106_03

Ref. Pos.	Part No. Artikel Nr.	Qty. St.	Description Beschreibung	Descripción Description	Measurement./Abm.	Norm
					Torque/Drehm.	Sealant Schmierstoff
1	0130524	1	Kit-water system Berieselungsanlage	Juego de sistema de agua Jeu de système d'eau		
30	0012362	3	Hex head screw Sechskantschraube	Tornillo Vis à tête hexagonale	M8 x 20 20Nm/14ft.lbs	
40	0012397	4	Lockwasher Federring	Arandela elástica Rondelle de ressort	B8	
42	0033988	2	Lockwasher Federring	Arandela elástica Rondelle de ressort	10	
63	0110969	4	Locknut Sicherungsmutter	Contratuercas Contre-écrou	M8	
67	0130003	1	Clamp Schelle	Abrazadera Agrafe		
68	2005049	1	Fuel hose Kraftstoffleitung	Manguera de combustible Tuyau à essence	3/16 x 13in	
70	0033198	3	Lockwasher Federring	Arandela elástica Rondelle de ressort	8	
72	0130173	1	Water Tank Wassertank	Depósito de Agua Réservoir d'Eau		
73	0130374	1	Cap-water tank Tankdeckel	Tapa del tanque Chapeau de réservoir		
76	0118387	1	Water manifold Wasser-Verteiler	Distribuidor del agua Rampe d'arrosage		
78	0130369	1	Bracket Konsole	Soporte Support		
80	0027149	1	Shutoff valve Kraftstoffhahn	Grifo Robinet		
84	0011457	4	Screw-hex head Sechskantschraube	Tornillo principal del hexágono Vis principale d'hexagone	M8 x 25 20Nm/14ft.lbs	
93	0011470	1	Hex head screw Sechskantschraube	Tornillo Vis à tête hexagonale	M6 x 20 10Nm/7ft.lbs	
123	0114533	2	Plug (threaded) Schraubverschluß	Tapón roscado Bouchon	1/8 NPT	
124	0028480	1	Elbow fitting Rohrkrümmer	Codo Coude		
125	0012364	2	Hex head screw Sechskantschraube	Tornillo Vis à tête hexagonale	M10 x 20 49Nm/36ft.lbs	
127	0130641	1	Seal Dichtung	Empaque Joint		

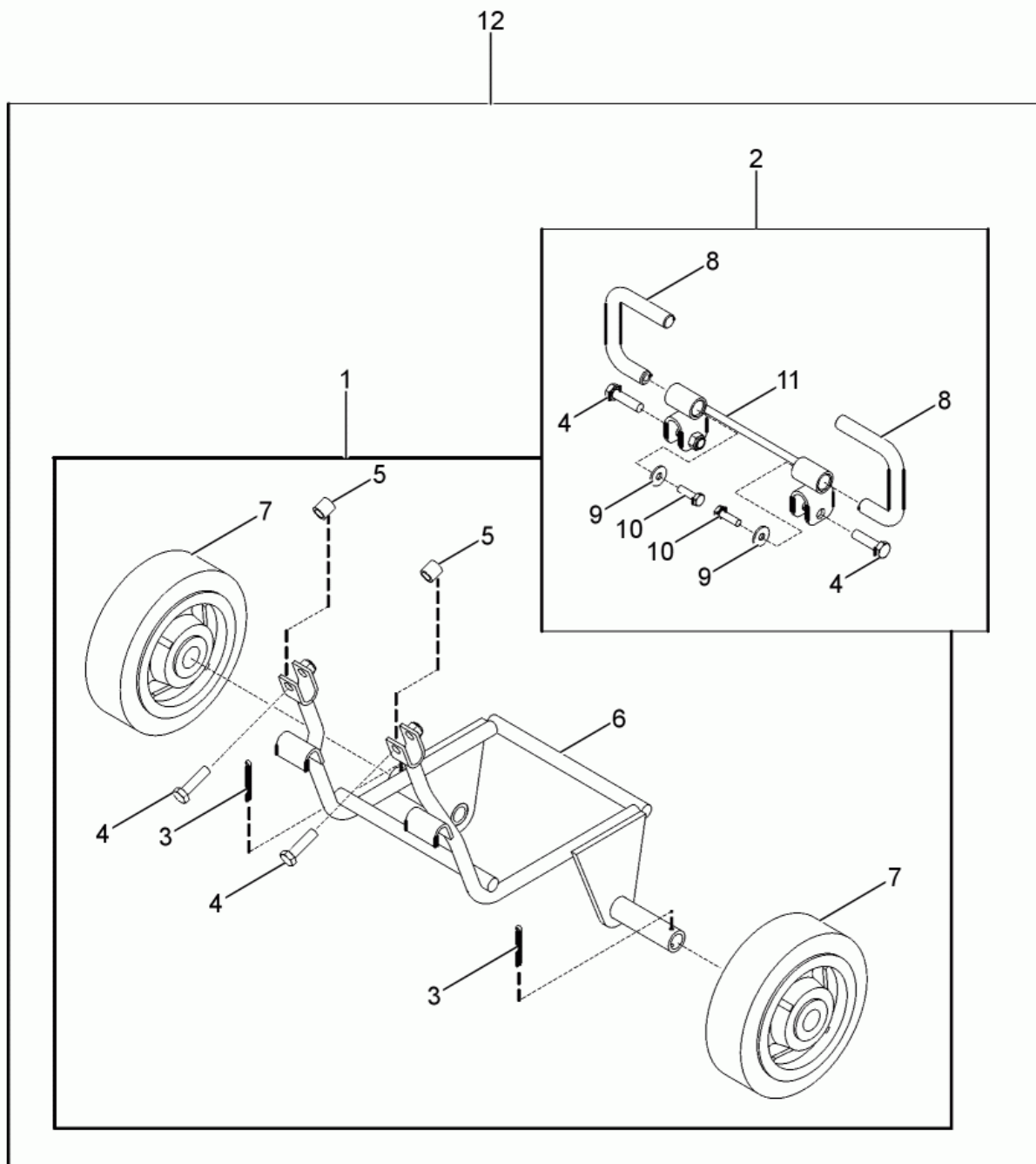

wc_ex0115488100

Ref. Pos.	Part No. Artikel Nr.	Qty. St.	Description Beschreibung	Descripción Description	Measurement./Abm.	Norm
					Torque/Drehm.	Sealant Schmierstoff
1	0130123	1	Kit-wheel Radsatz	Juego de rueda Jeu de roue		
2	0130119	1	Kit-latch Verriegelungssatz	Juego de aldaba Jeu de loquet		
3	0130124	2	Pin-cotter Sicherungssplint	Clavija hendida Goupille fendue		
4	0011456	4	Hex head screw Sechskantschraube	Tornillo Vis à tête hexagonale	M8 x 30 25Nm/18ft.lbs	
5	0130106	2	Bushing Buchse	Buje Douille		
6	0130099	1	Axle complete Achse kpl.	Eje compl. Essieu compl.		
7	0130133	2	Wheel Rad	Rueda Roue		
8	0130110	2	Hook Haken	Gancho Croc		
9	0010373	2	Fender washer Unterlegscheibe	Arandela Rondelle	B6,4	
10	0011470	2	Hex head screw Sechskantschraube	Tornillo Vis à tête hexagonale	M6 x 20 10Nm/7ft.lbs	
11	0130136	1	Clamp assembly Schelle kpl.	Abrazadera compl. Agrafe compl.		
12	0115488	1	Kit-wheel Radsatz	Juego de rueda Jeu de roue		

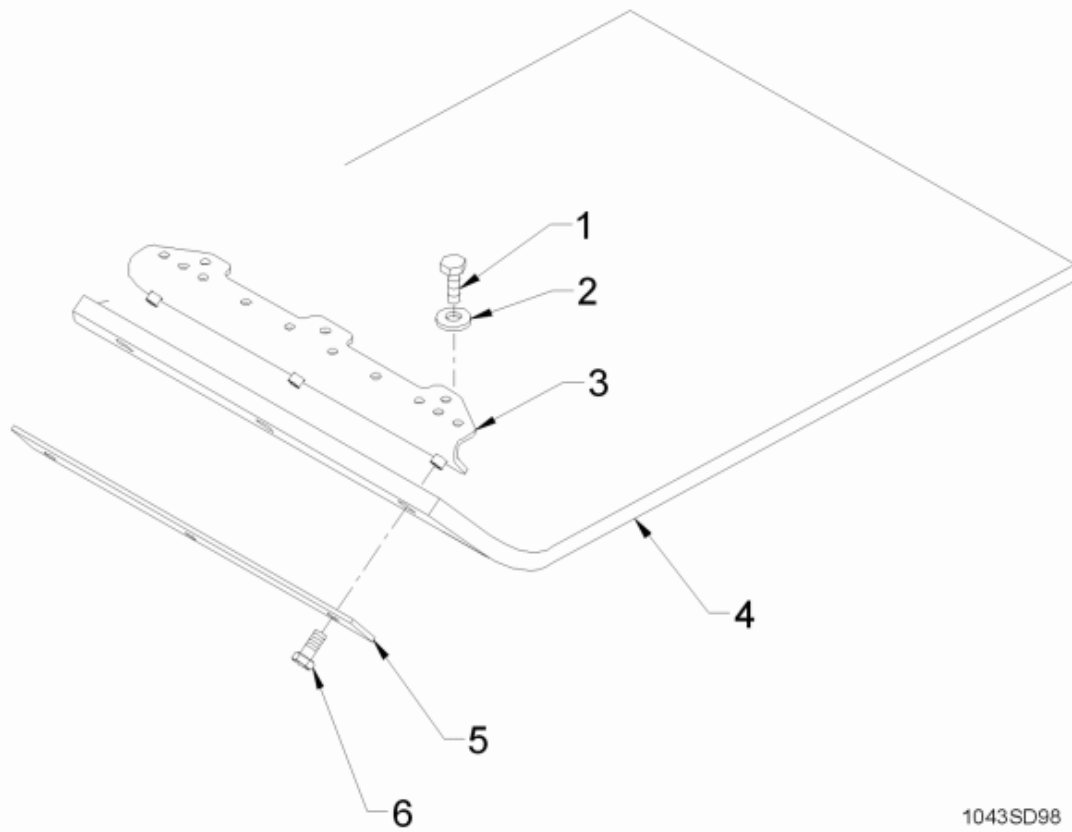

1043SD98

Ref. Pos.	Part No. Artikel Nr.	Qty. St.	Description Beschreibung	Descripción Description	Measurement./Abm.	Norm
					Torque/Drehm.	Sealant Schmierstoff
0	0118678	1	Kit-protective pad Plattengleitvorrichtung	Colchoneta para losas Dispositif à pavés	20Nm/14ft.lbs	
1	0012362	3	Hex head screw Sechskantschraube	Tornillo Vis à tête hexagonale	M8 x 20 20Nm/14ft.lbs	
2	0033198	3	Lockwasher Federring	Arandela elástica Rondelle de ressort	8	
3	0118675	1	Bracket Konsole	Soporte Support		
4	0111142	1	Paving stone pad Gleitplatte	Placa deslizante Dispositif à pavés	50cm	
5	0111141	1	Bracket Konsole	Soporte Support		
6	0011457	3	Screw-hex head Sechskantschraube	Tornillo principal del hexágono Vis principale d'hexagone	M8 x 25 25Nm/18ft.lbs	

WACKER

www.wackergroup.com

Wacker Construction Equipment AG - Preußenstraße 41 - 80809 München - Tel.: +49-(0)89-3 54 02-0 - Fax: +49-(0)89-3 54 02-3 90
Wacker Corporation - P. O. Box 9007 - Menomonee Falls, WI 53052-9007 - Tel.: (262)-255-0500 - Fax: (262)-255-0550
Wacker Asia Pacific Operations - Skyline Tower, Suite 2303, 23/F, 39 Wang Kwong Road, Kowloon Bay, Hong Kong. Tel: +852 2406 60 32, Fax: +852 2406 60 21